

4751159 (White)

Rhodes Twin to King Wood Daybed with Storage

Weight Limit:

Lower bed (twin option): 225 lbs / 102 kg
Lower bed (king option): 450 lbs / 204 kg
Storage: 55 lbs / 25 kg

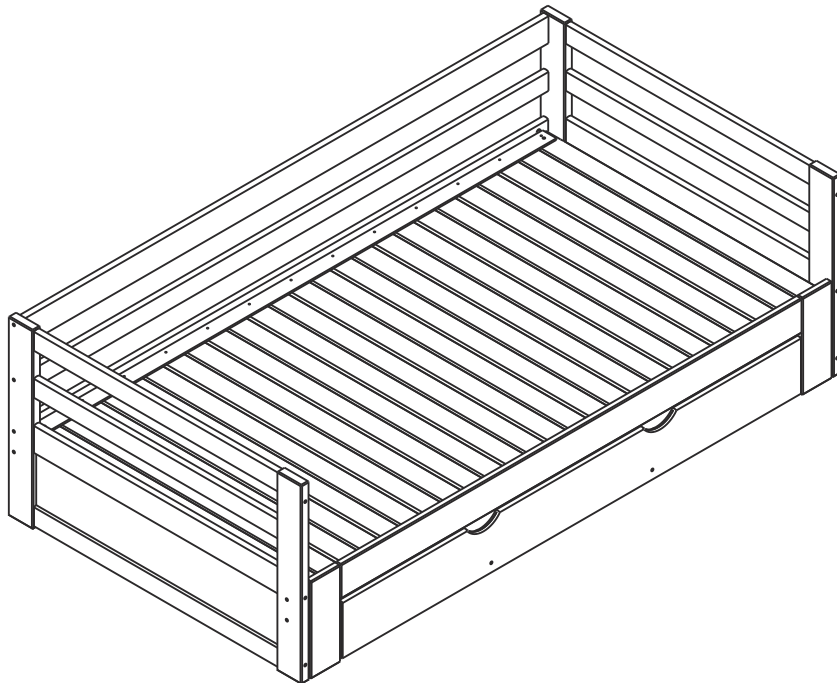

Thank you for purchasing from DHP!

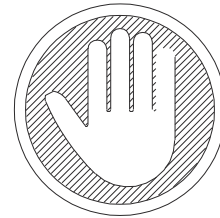

**Questions, concerns, missing parts?
CONTACT OUR CUSTOMER SERVICE DEPARTMENT
BEFORE RETURNING PRODUCT TO THE RETAILER.**

If parts are missing or damaged, we will gladly ship your replacement parts free of charge.

Visit www.dhpfurniture.com/eng/replacement-parts
or call Toll-Free **1-800-267-1739**.

You can also chat with us at www.dhpfurniture.com

Date of Purchase

Lot Number (TAKEN FROM CARTON)

A computer monitor icon with a wrench and a screwdriver on the screen, representing the help center.	<p>VISIT THE DHP HELP CENTER FOR ASSEMBLY VIDEOS AND MORE! helpcenter.dhpfurniture.com OR SCAN ME TO THERE! </p>	A QR code that links to the DHP help center.
--	--	--

THIS INSTRUCTION BOOKLET CONTAINS **IMPORTANT** SAFETY INFORMATION. PLEASE READ AND KEEP FOR FUTURE REFERENCE.

Limited 1 year Warranty

DHP warrants this product to be free from defects in material and workmanship and agrees to remedy any such defect. This warranty covers one year from the date of original purchase from authorized retailers. This is solely limited to the repair or replacement of defective parts and assembly labor is not included.

This warranty does not apply to any product which has been improperly assembled, subjected to misuse or abuse or which has been altered or repaired in any way. The warranty does not cover wearing, tearing, fading or splitting of the fabric (where applicable). Liability for consequential damages is excluded to the extent exclusion is permitted by law. This warranty gives you specific legal rights and you may also have other rights which vary from state to state or province to province.

To obtain warranty service, purchaser must present original bill of sale. Components repaired or replaced are warranted through the remainder of the original warranty period only. The defective components will be repaired or replaced without charge, subject to the terms and conditions described above.

The terms and conditions of the limited warranty are subject to change without notice. For the latest warranty policy, please visit www.dhpfurniture.com.

Contact Us!

For help with assembly, identifying parts, product information or to order parts, please contact us:



www.dhpfurniture.com



cs@dhpfurniture.com



1-800-267-1739



DHP Consumer Services
12345 Albert Hudon, Suite 100,
Montreal, Quebec H1G 3L1

Read Before Beginning Assembly

- Work in a spacious area and near where the unit will be used, preferably on a carpet, or use a piece of the cardboard packaging to protect your floor and product.
- Make sure all parts are included. Most parts are labeled or stamped on the raw edge.
- Read each step carefully. It is very important that each step of the instructions is performed in the correct order. If these steps are not followed in sequence, assembly difficulties will occur.
- This product may contain small components. Please ensure that they are kept away from small children.
- This product is designed for home use and is not intended for commercial use.

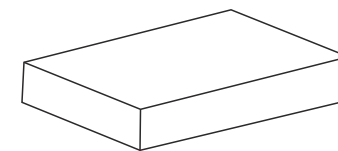
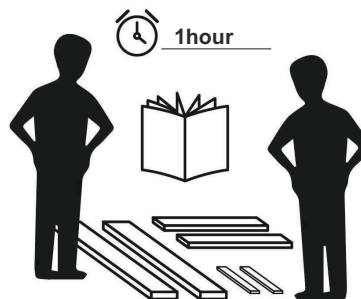

This product is packaged in
1 carton

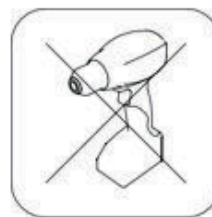

Do NOT use
powertools

Tools required to complete assembly (not included)

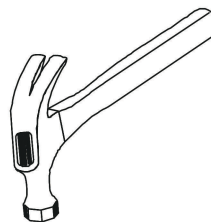

Hammer

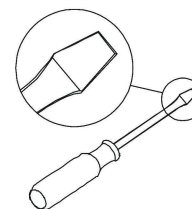

Flat head screwdriver

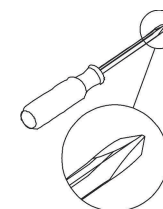

Phillips head screwdriver

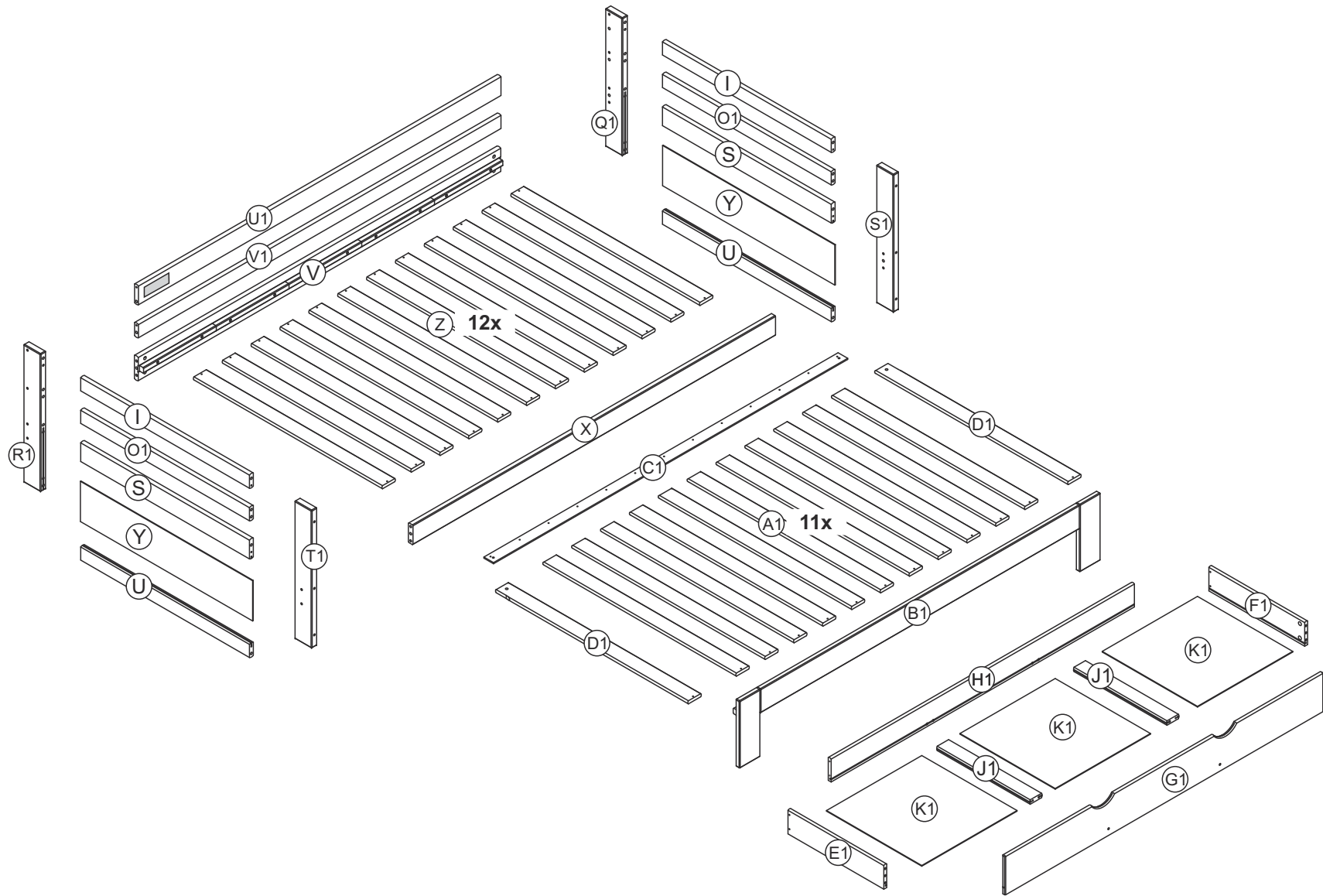

PARTS

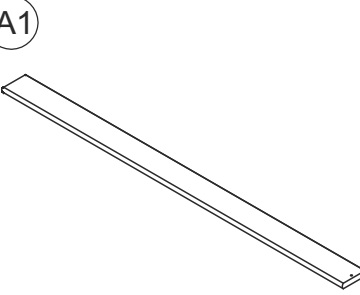
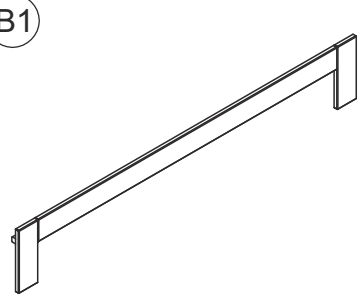
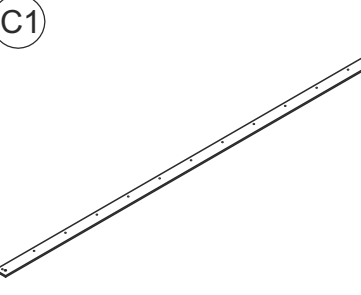
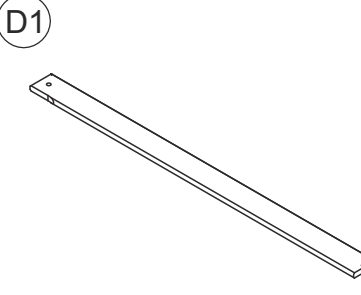
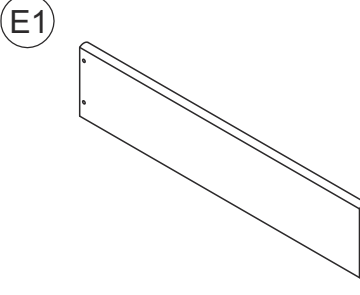
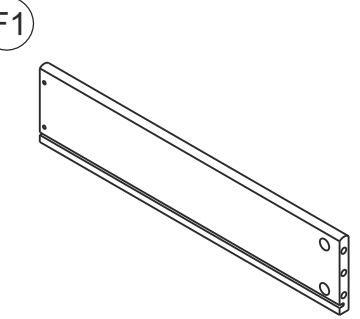
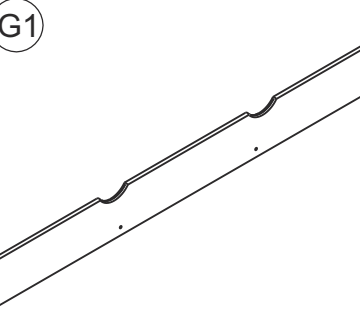
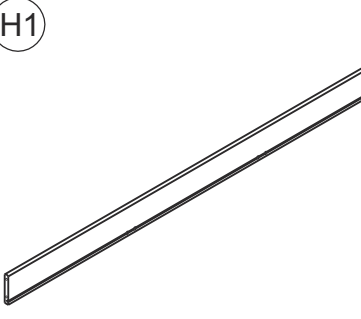
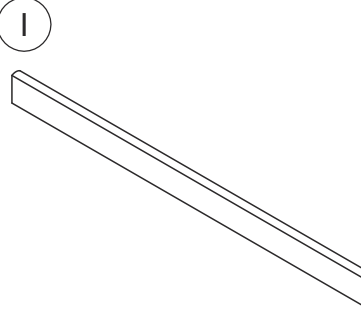
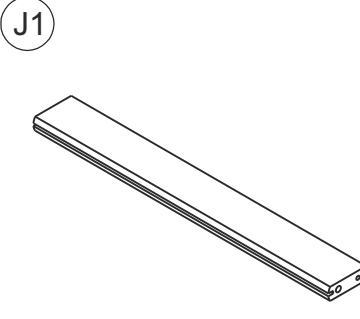
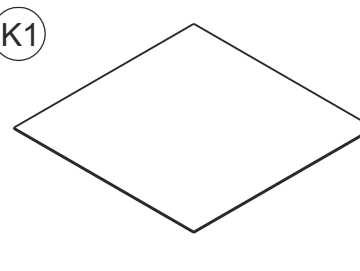
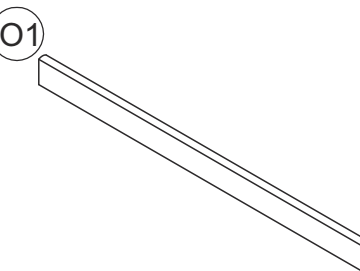
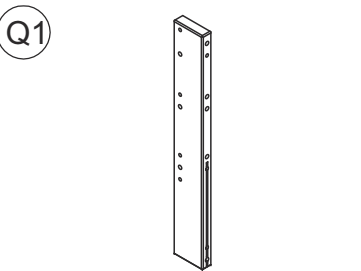
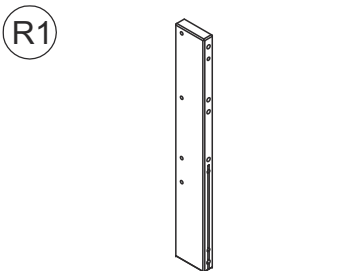
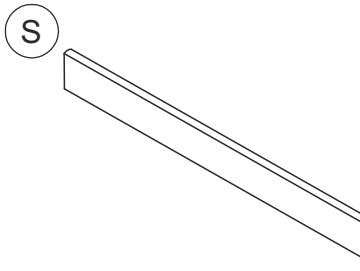

PARTS LIST

				
<p>A1 SLAT 11 PCS</p>	<p>B1 FRONT HEADBOARD 1 PC</p>	<p>C1 SUPPORT 1 PC</p>	<p>D1 SLAT 2 PCS</p>	<p>E1 LEFT DRAWER 1 PCS</p>
				
<p>F1 RIGHT DRAWER 1 PC</p>	<p>G1 FRONT DRAWER 1 PC</p>	<p>H1 BACK DRAWER 1 PC</p>	<p>I TOP HEADBOARD CROSS 2 PCS</p>	<p>J1 SUPPORT DRAWER 2 PCS</p>
				
<p>K1 BASE DRAWER 3 PCS</p>	<p>O1 CENTER HEADBOARD CROSS 2 PCS</p>	<p>Q1 POST 1 PC</p>	<p>R1 POST 1 PC</p>	<p>S HEADBOARD CROSS 2 PCS</p>

PARTS LIST

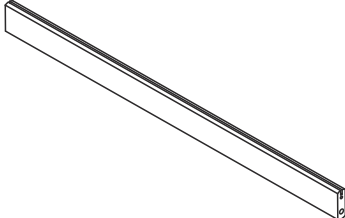
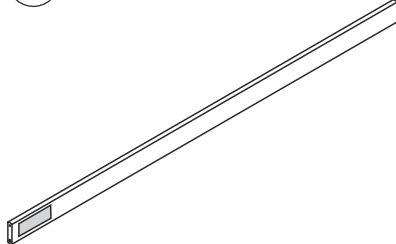
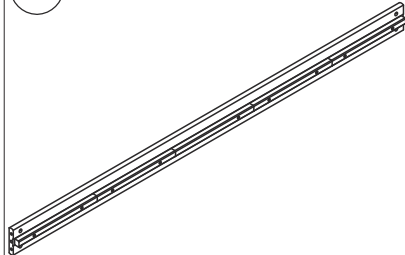
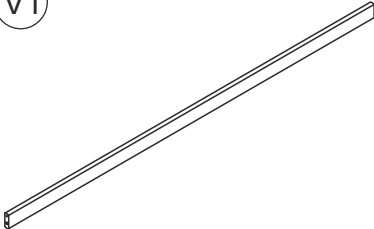
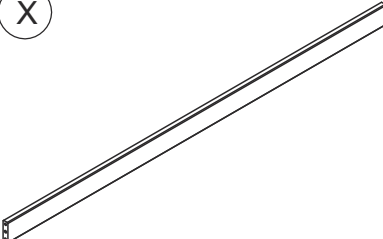
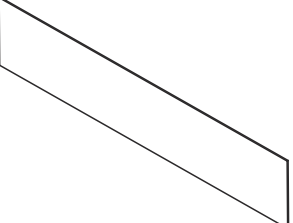
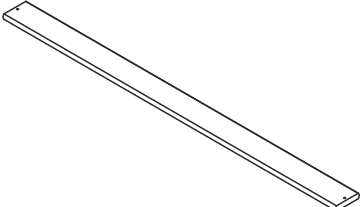
				
<p>S1</p>	<p>T1</p>	<p>U</p>	<p>U1</p>	<p>V</p>
<p>POST 1 PC</p>	<p>POST 1 PC</p>	<p>HEADBOARD CROSS 2 PCS</p>	<p>UPPER GUARD RAIL 1 PCS</p>	<p>BACK SIDE RAIL 1 PC</p>
				
<p>V1</p>	<p>X</p>	<p>Y</p>	<p>Z</p>	
<p>CENTER GUARD RAIL 1 PC</p>	<p>FRONT SIDE RAIL 1 PC</p>	<p>HEADBOARD PANEL 2 PCS</p>	<p>SLAT 12 PCS</p>	

PART NUMBERS	
PART LABELS	4751159 (WHITE)
A1	T1039040
B1	T4751159010MK
C1	T1039060
D1	T1039070
E1	T4751159020MK
F1	T4751159030MK
G1	T4751159040MK
H1	T4751159050MK
I	T4751159060MK
J1	T4751159070MK
K1	T1039140
O1	T4751159080MK
Q1	T4751159090MK
R1	T4751159100MK
S	T4751159110MK
S1	T4751159120MK
T1	T4751159130MK
U	T4751159140MK
U1	T4751159150MK
V	T4751159160MK
V1	T4751159170MK
X	T4751159180MK
Y	T4751159190MK
Z	T1039030



Each part has a unique part number
Please reference the appropriate part number when contacting customer service for replacement parts.







Before throwing any packaging, please verify all contents and make sure you have received all the parts listed above!

HARDWARE LIST

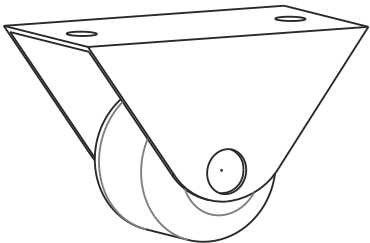
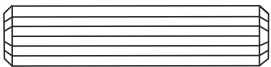
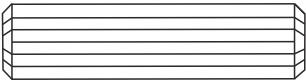
<p>2</p> <p style="text-align: center;">Ø1/4" x 80mm JOINT CONNECTOR (4mm HEX HEAD) 8 PCS</p>	<p>3</p> <p style="text-align: center;">Ø11.8mm x 15mm BARREL NUT 8 PCS</p>	<p>4</p> <p style="text-align: center;">Ø6.5mm x 130mm WOOD JOINT CONNECTOR 12 PCS</p>		
<p>5</p> <p style="text-align: center;">Ø6.5mm x 70mm WOOD JOINT CONNECTOR 4 PCS</p>	<p>7</p> <p style="text-align: center;">Ø4mm x 35mm FLANG HEAD WOOD SCREW 4 PCS</p>	<p>8</p> <p style="text-align: center;">Ø4mm x 35mm FLAT HEAD WOOD SCREW 37 PCS</p>	<p>9</p> <p style="text-align: center;">Ø3.5mm x 16mm FLAT HEAD WOOD SCREW 20 PCS</p>	<p>10</p> <p style="text-align: center;">Ø6.5mm x 45mm LOCK PIN 2 PCS</p>
<p>11</p> <p style="text-align: center;">SUPPORT 4002 3 PCS</p>	<p>12</p> <p style="text-align: center;">BRACKET - 2FR-500.030.0034 2 PCS</p>	<p>13</p> <p style="text-align: center;">Ø3.5mm x 16mm FLANG HEAD WOOD SCREW 4 PCS</p>	<p>14</p> <p style="text-align: center;">METAL DOWEL 4 PCS</p>	<p>15</p> <p style="text-align: center;">LOCKING NUT 4 PCS</p>

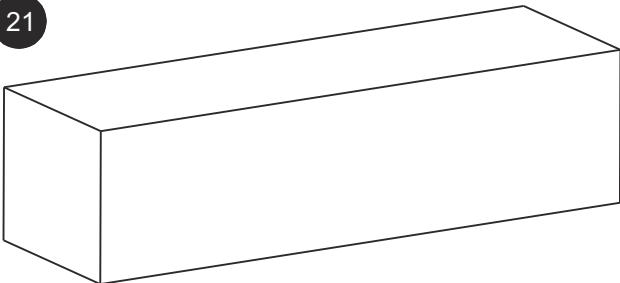
HARDWARE LIST

<p>17</p> 	<p>18</p> 	<p>19</p> 	<p>20</p> 
<p>WHEEL 04 PCS</p>	<p>Ø8mm x 35mm WOOD DOWEL 06 PCS</p>	<p>Ø10mm x 40mm WOOD DOWEL 28 PCS</p>	<p>ALLEN KEY 1 PC</p>
<p>21</p> 	<p>23</p> 		
<p>SPACER FOR SLATS 80MM 2 PCS</p>	<p>Ø4.0mm x 20mm FLAT HEAD WOOD SCREW 13 PCS</p>		

Hardware Pack

4751159 (White)	<input type="checkbox"/> 247511590MK
-----------------	--------------------------------------

- Please do not completely tighten all the hardware, until the entire assembly is complete, unless otherwise indicated in the step-by-step instructions.
- The screw(s), bolt(s) to be used at each step are shown in actual size in the lower right corner of the page.

Step 1

Attach **I**, **O1**, **S**, and **U** to **R1** with **19** and **4**.
Slide **Y** into the groove on **S** and **U**.

Attach the other end of **I**, **O1**, **S**, and **U** to **T1** with **19** and **4**.

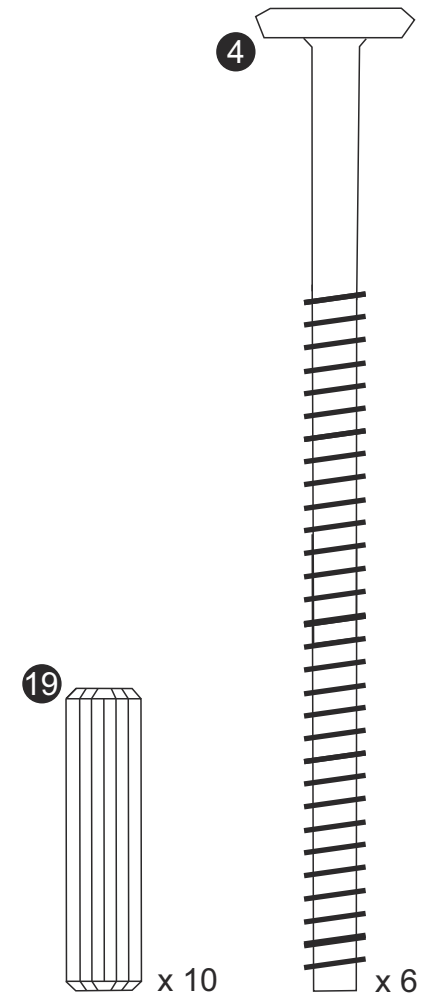
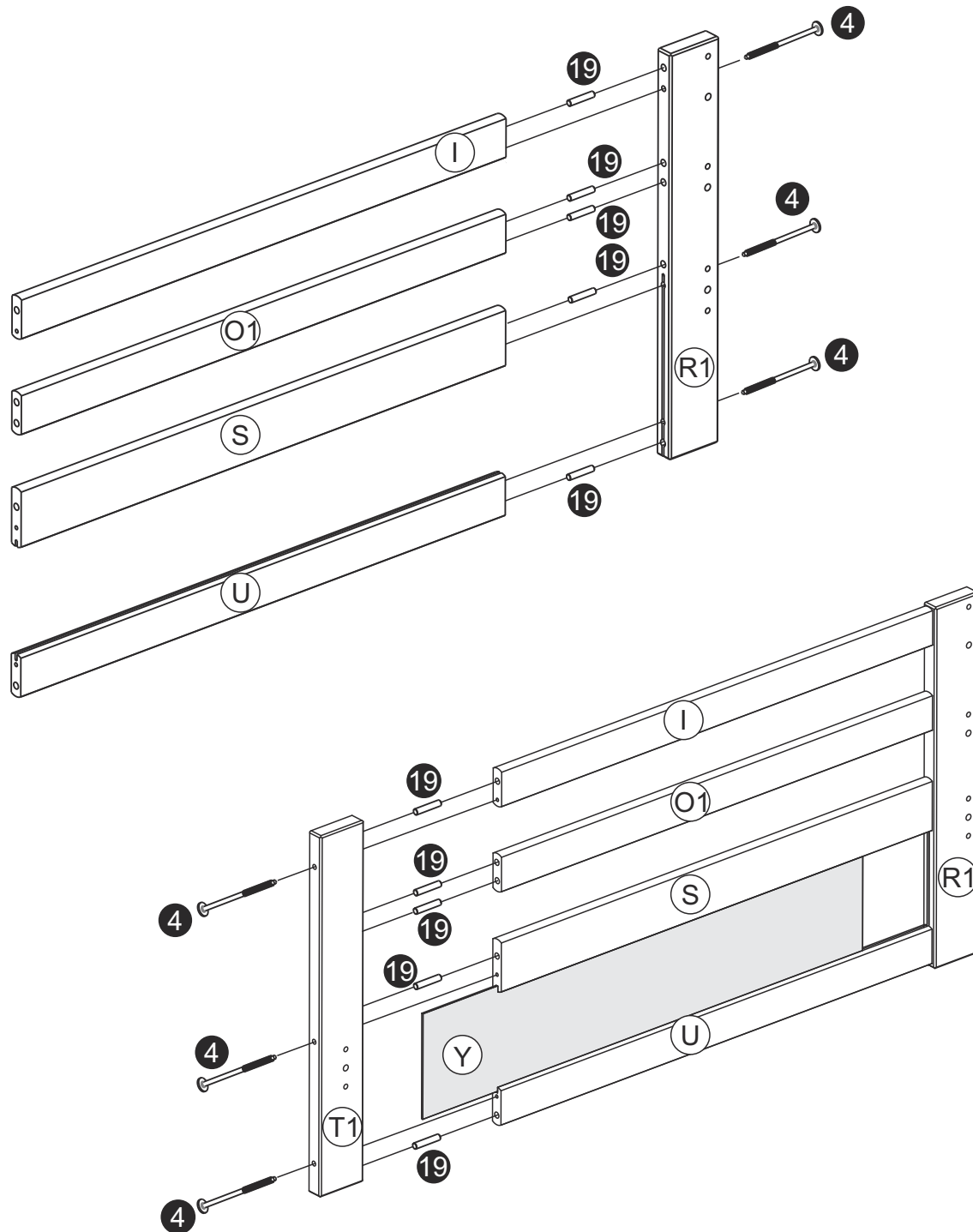

Step 2

Attach **I**, **O1**, **S**, and **U** to **Q1** with **19** and **4** .
Slide **Y** into the groove on **S** and **U**.
Attach the other end of **I**, **O1**, **S**, and **U** to **S1** with **19**
and **4** .

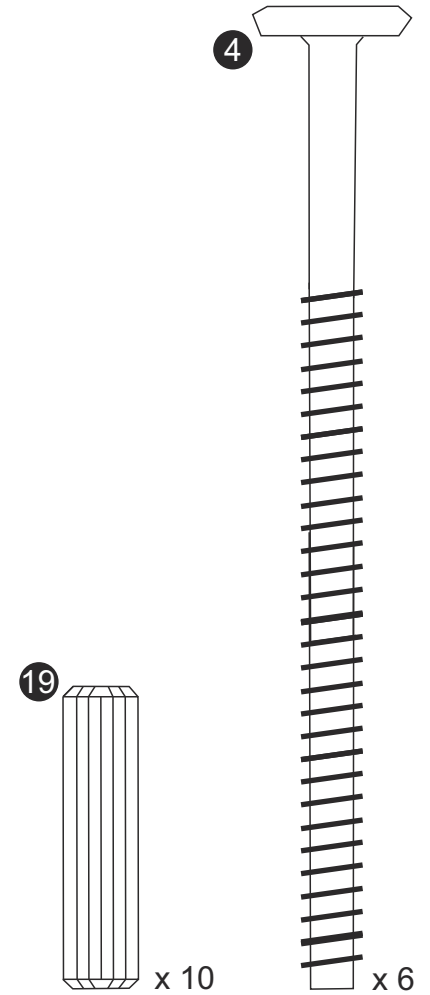
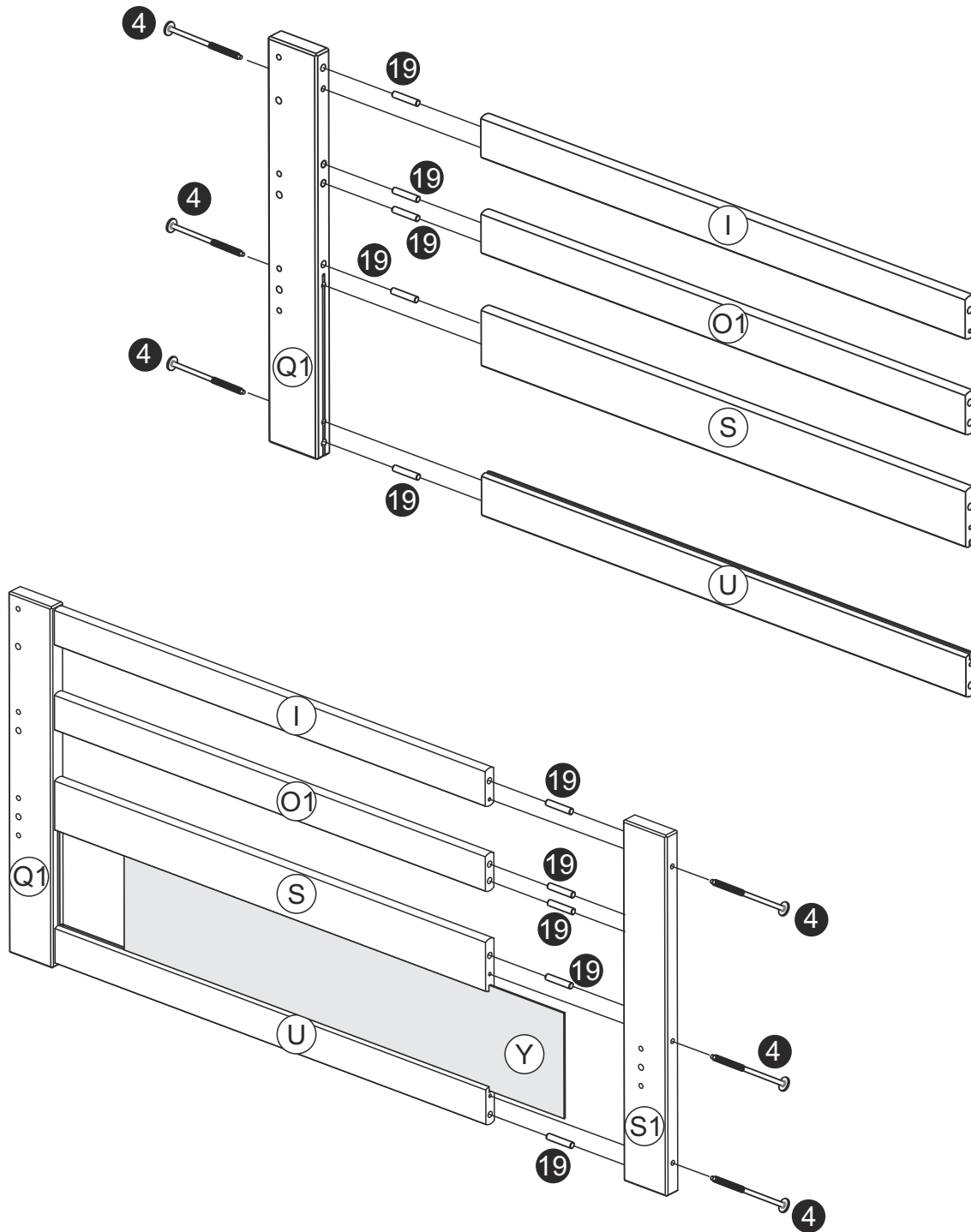

Step 3

Attach **V**, **V1** and **U1** to **R1** and **Q1** with **19**, **3**, **5** and **2** as illustrated.

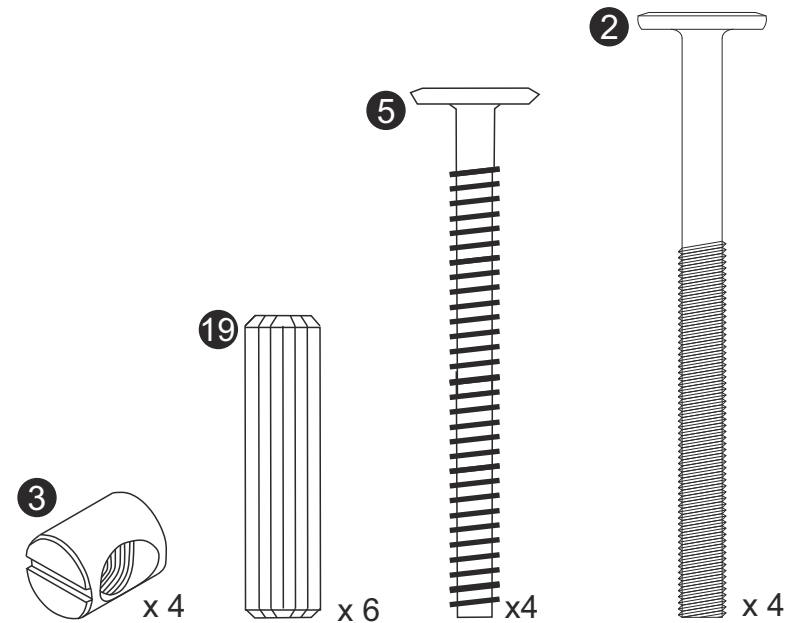
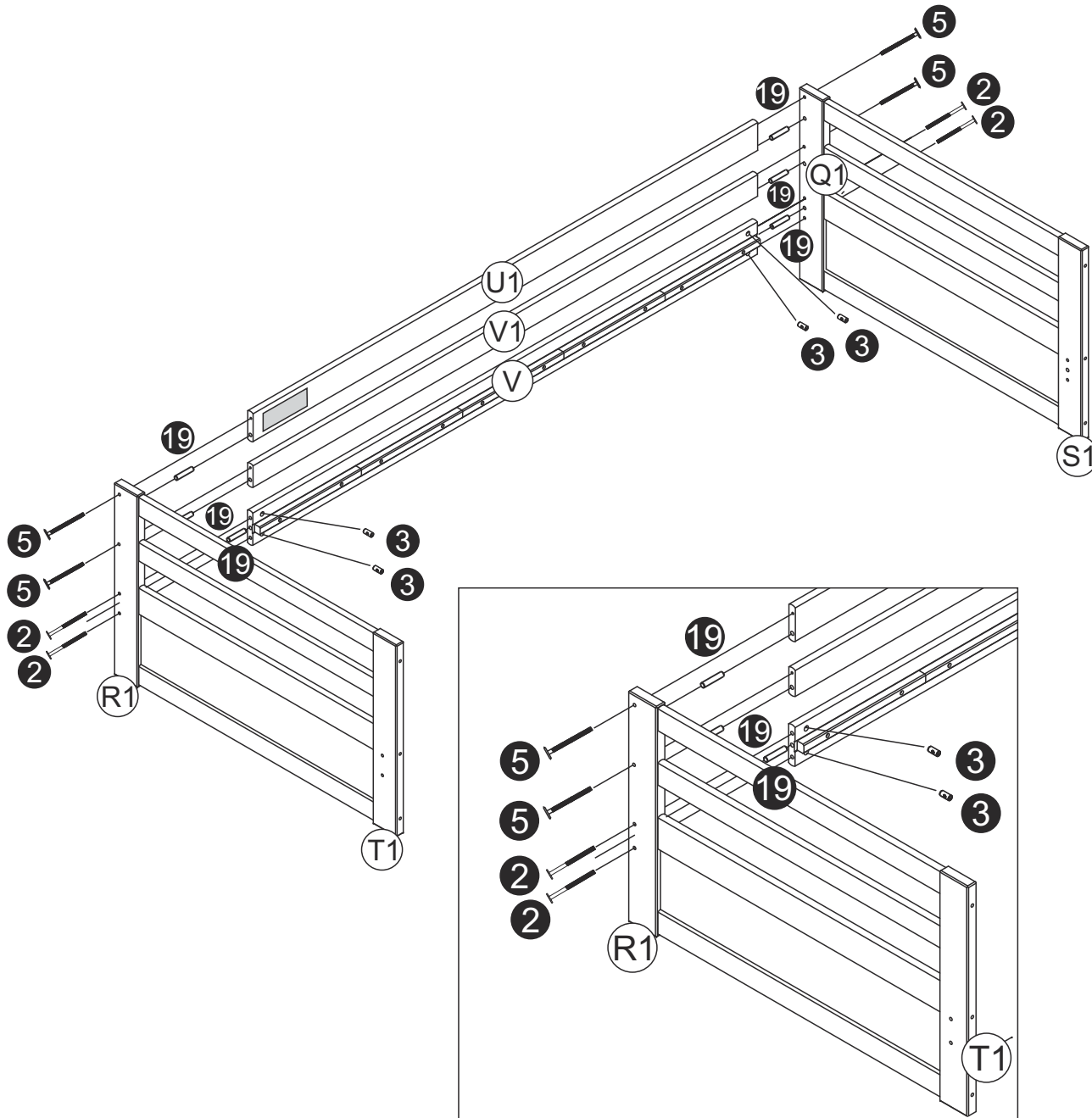

Step 4

| Attach X to S1 and T1 with 2, 3 and 19 as illustrated.

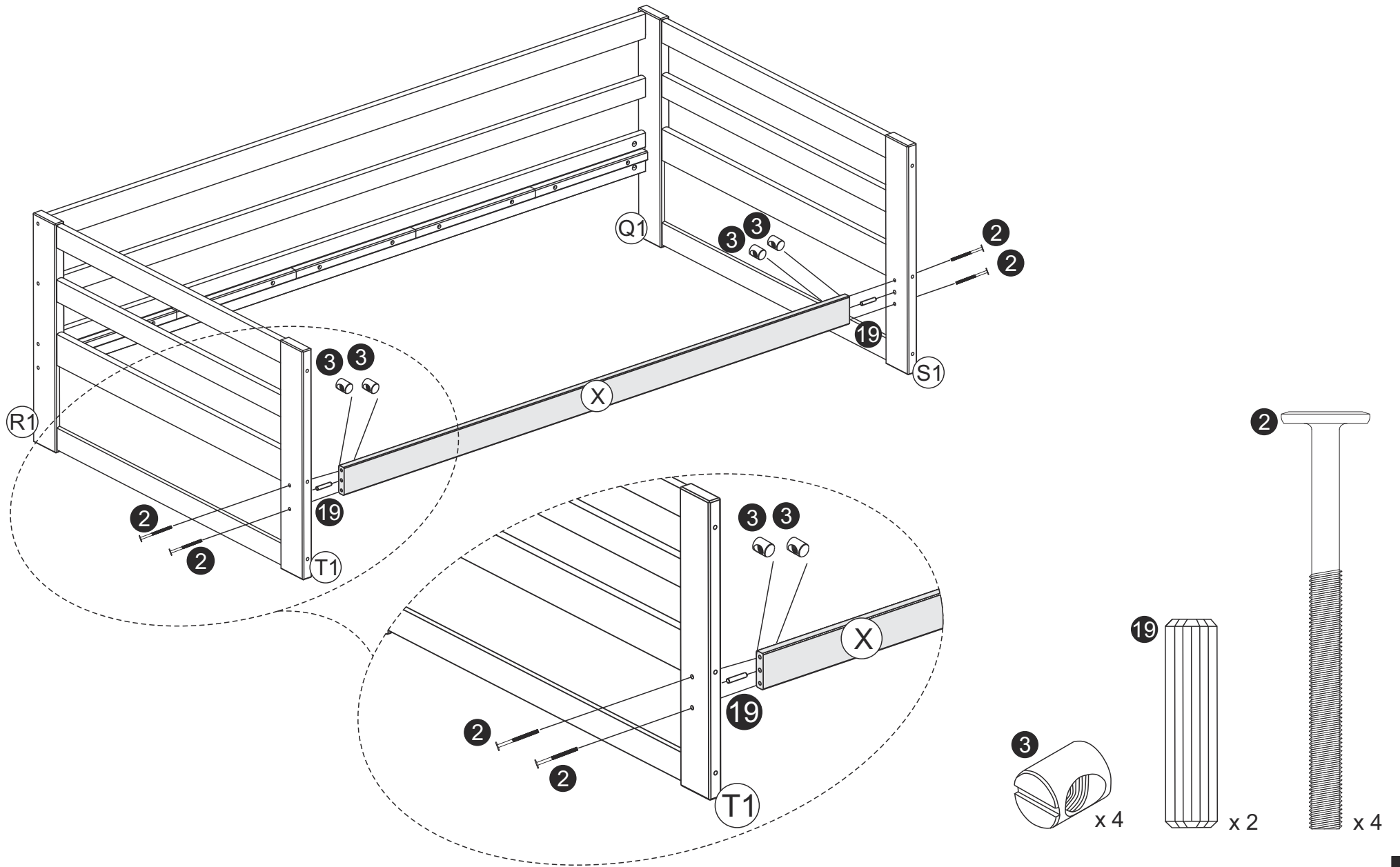

Step 5

Attach **Z x 2** to **V** and **X** with **8** on each end of bed with respecting the spacing between the slat and the frame as indicated.

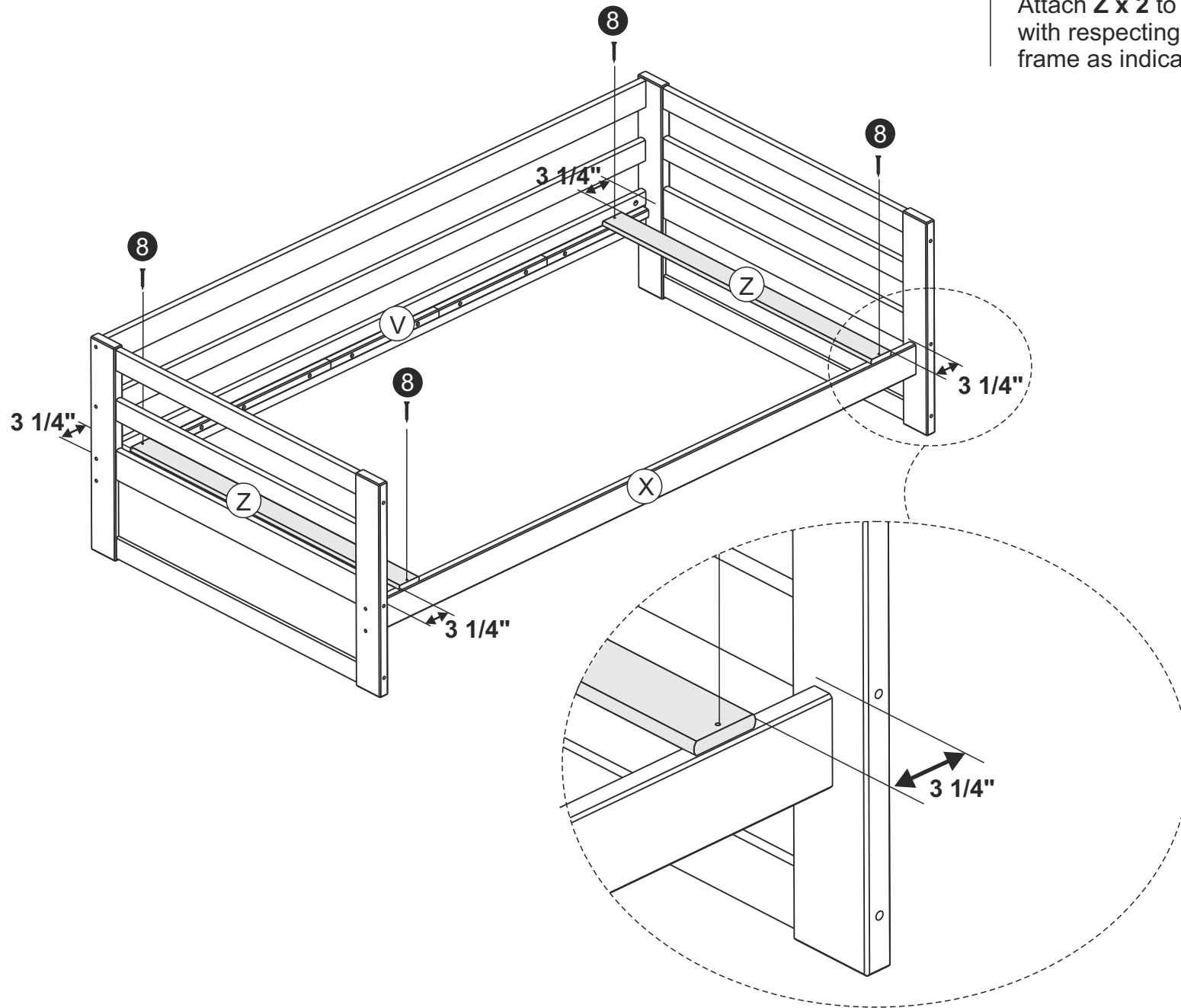

Step 6

Attach remaining **Z** to **V** and **X** with **8** in a spacing between adjacent slats determined by **21** as illustrated.

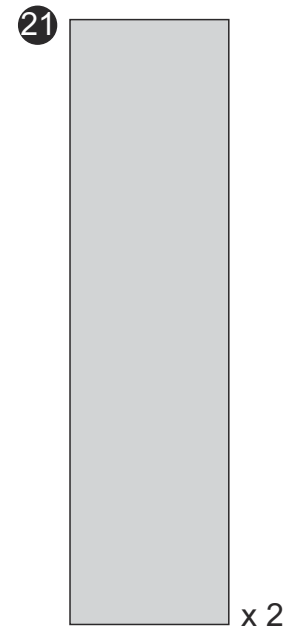
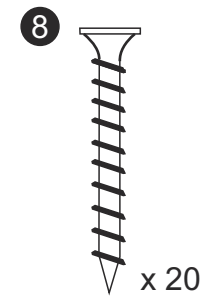
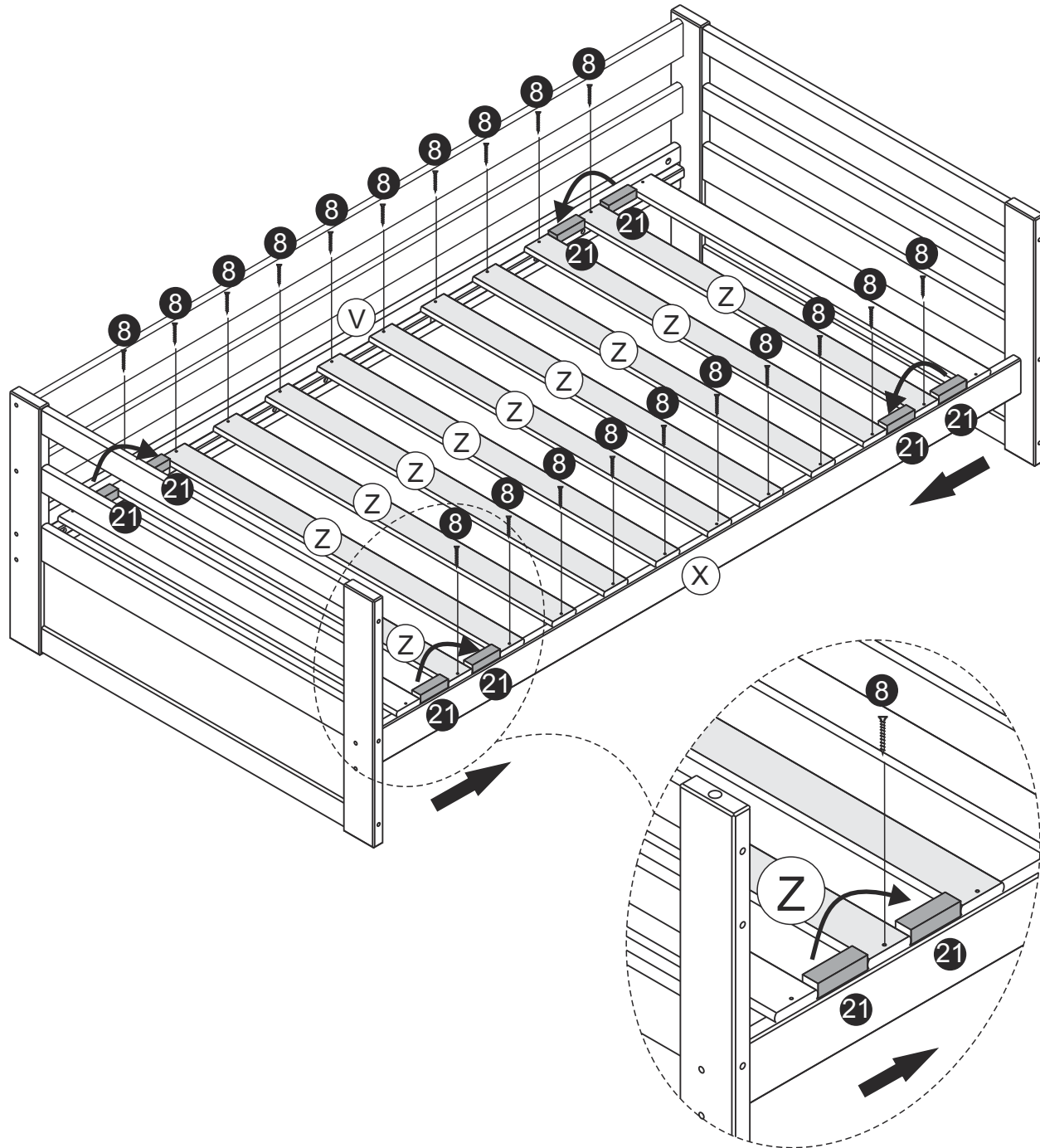

Step 7

Attach **12** to **B1** on each side with **13** as illustrated.
Note: Part **12** must be oriented as indicated on each side.

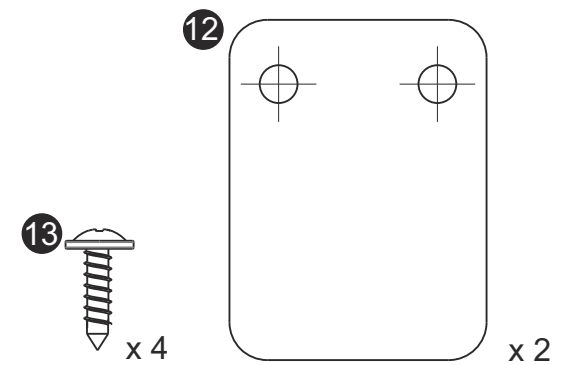
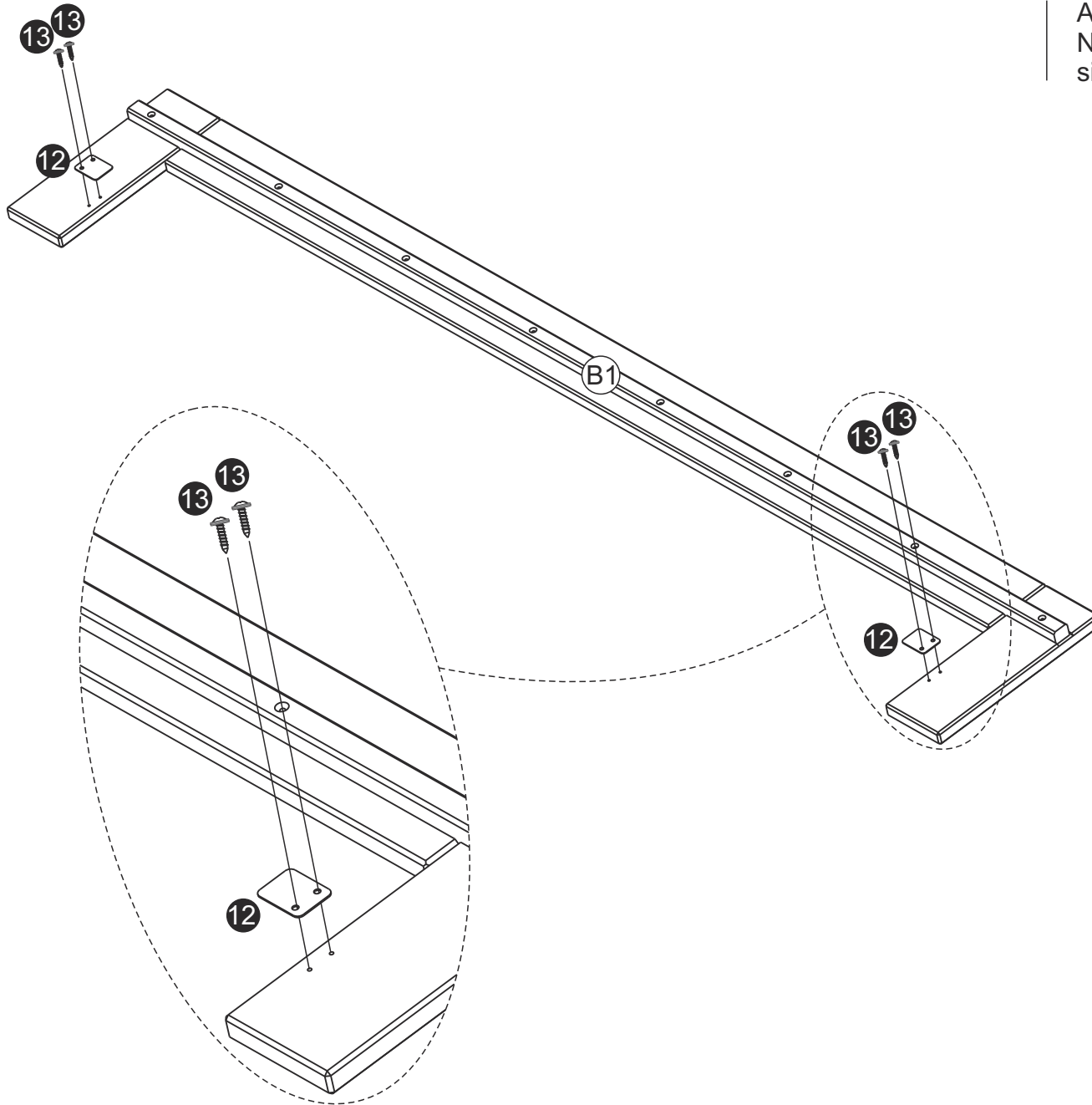

Step 8

| Position piece **B1** between foot **T1** and **S1**.

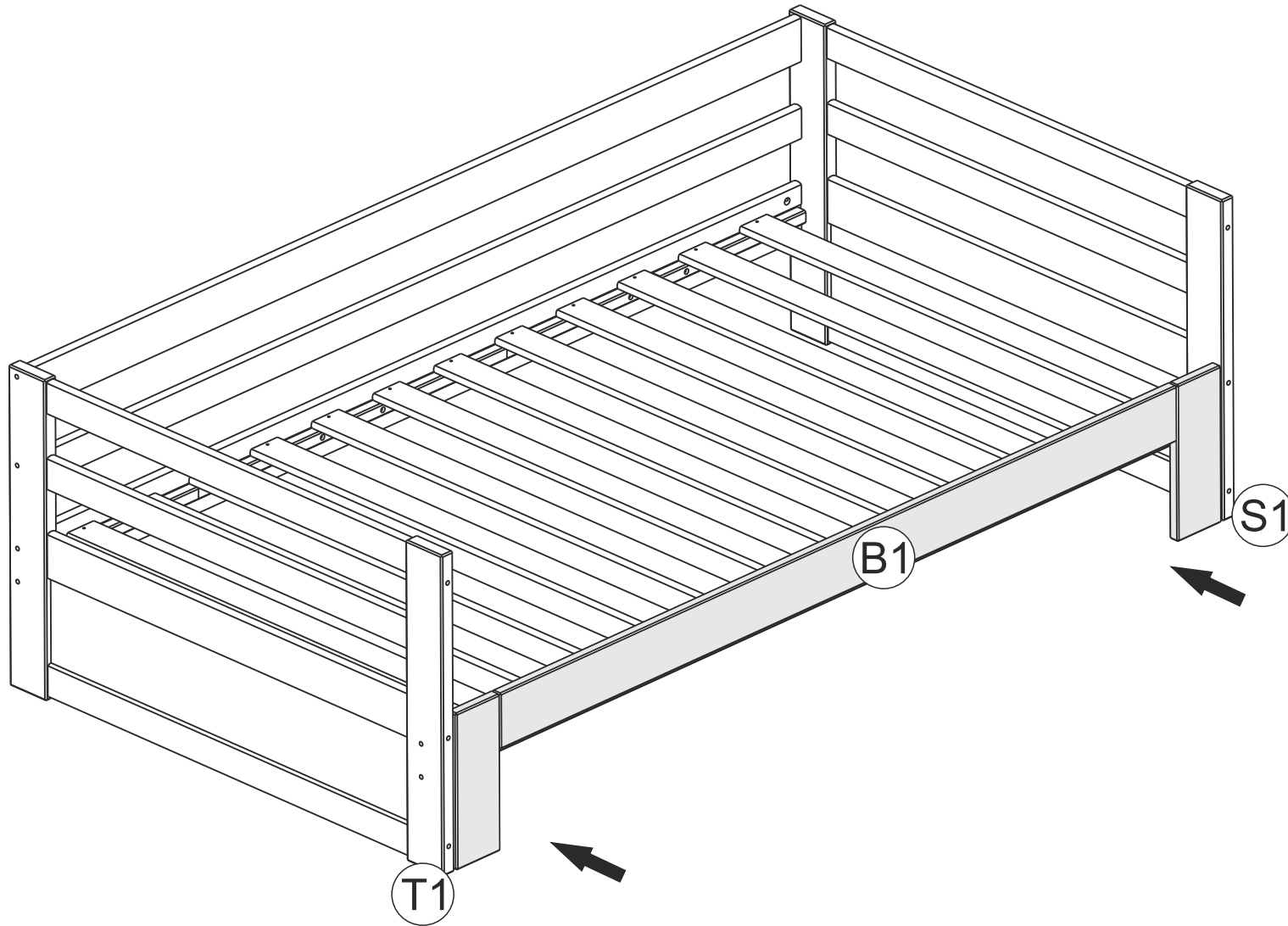

Step 9

Note: For a precise assembly, please ensure **B1** is firmly touch against the bed frame during the assembly. The cutout on one end of **D1** must be positioned on the far side of **B1**.

Equally distribute **D1** and **A1** and attach to **B1** with **8**.

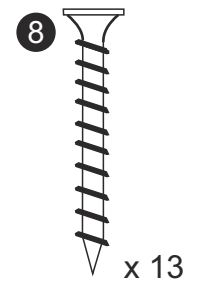
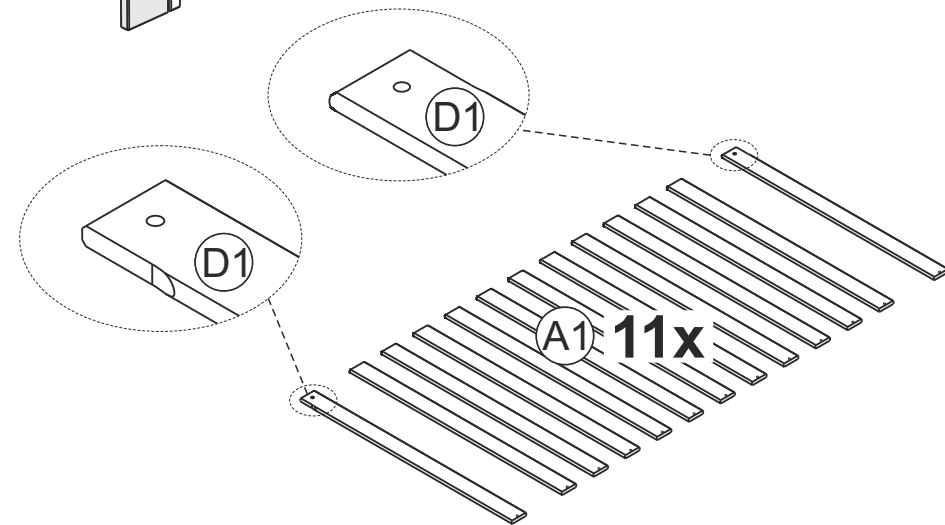
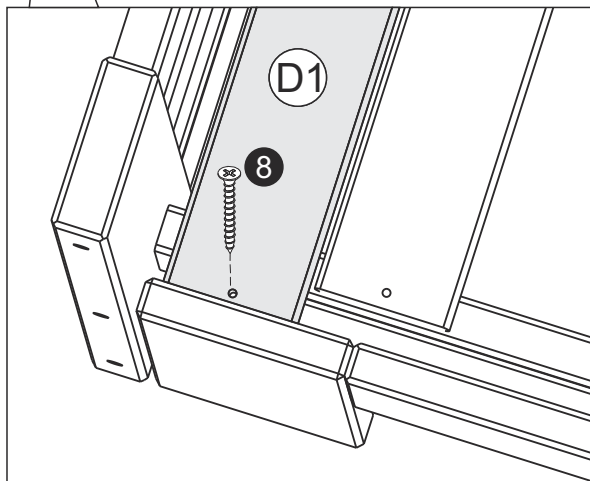
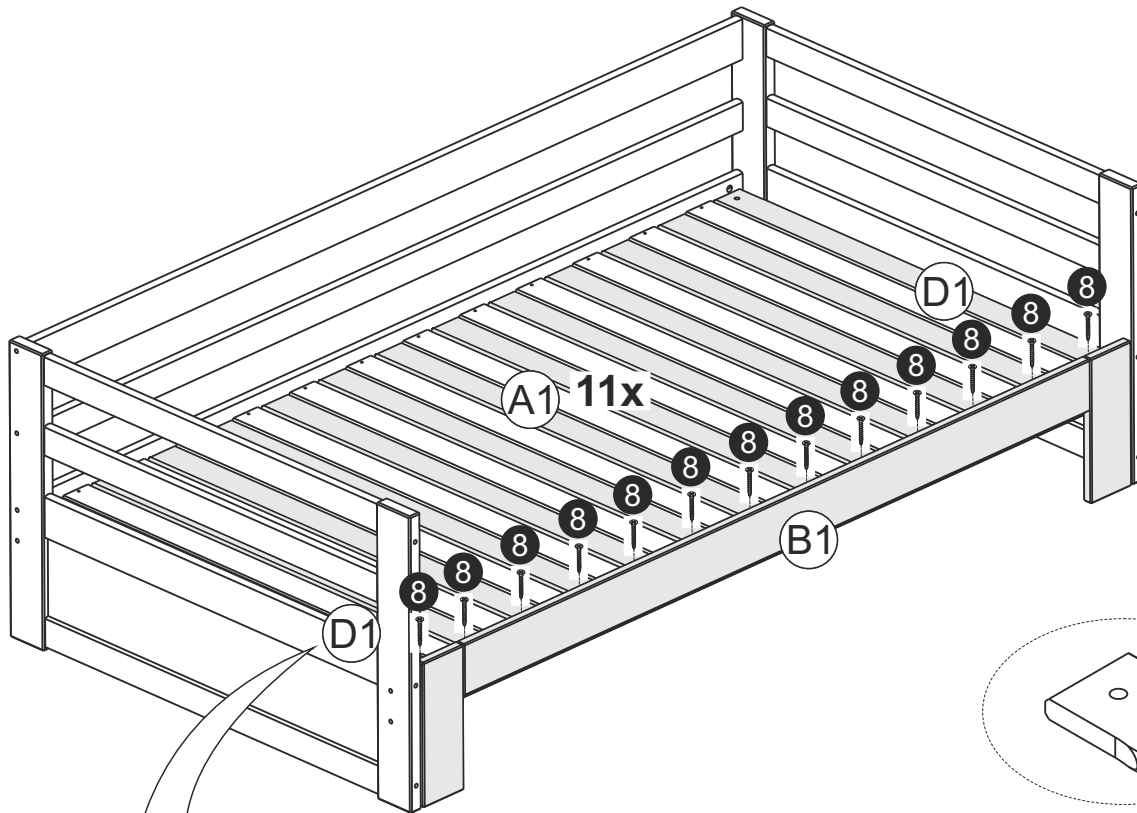

Step 10

Attach **C1** to **D1** on each side with **10**, **C1** must be placed on top of **D1**.

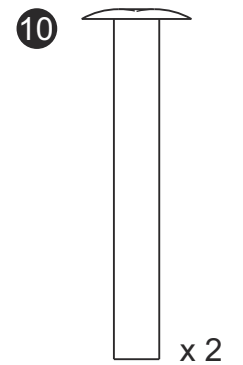
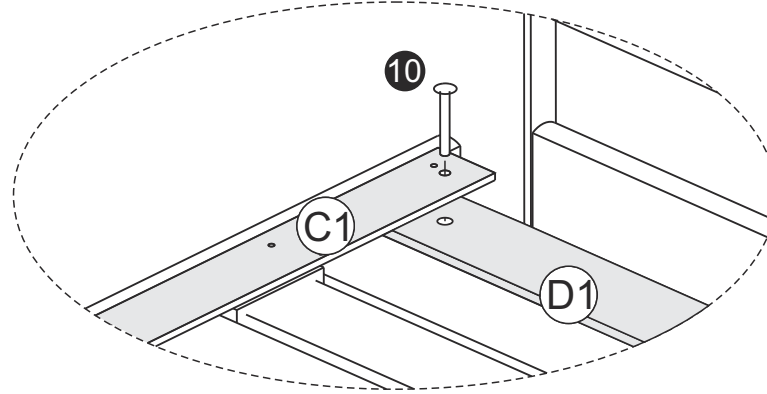
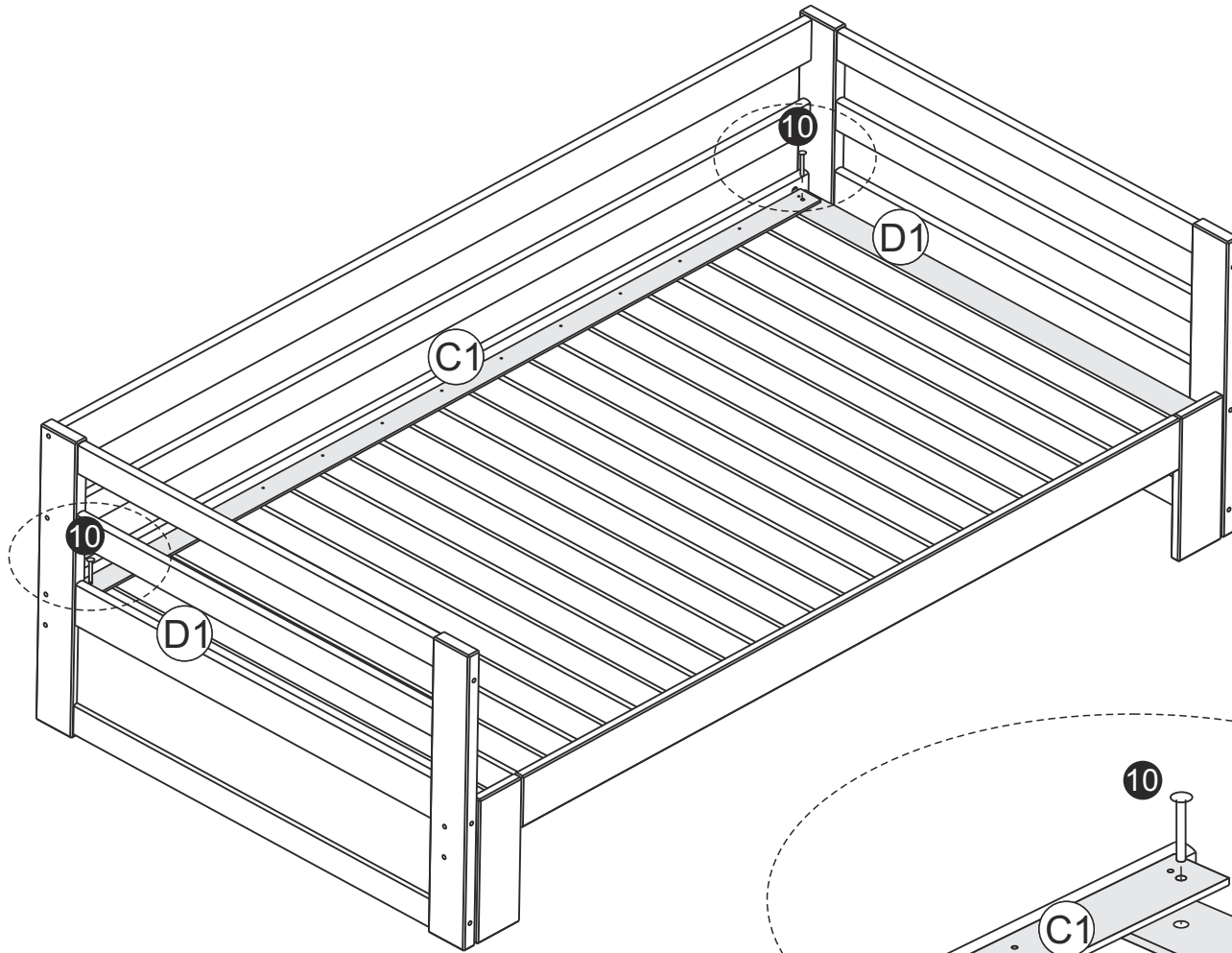

Step 11

| Attach C1 to D1 x 2 and A1 x 11 with 23.

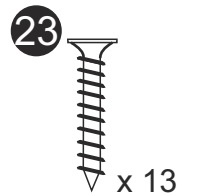
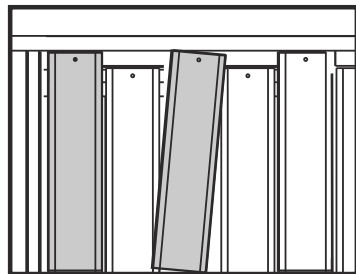
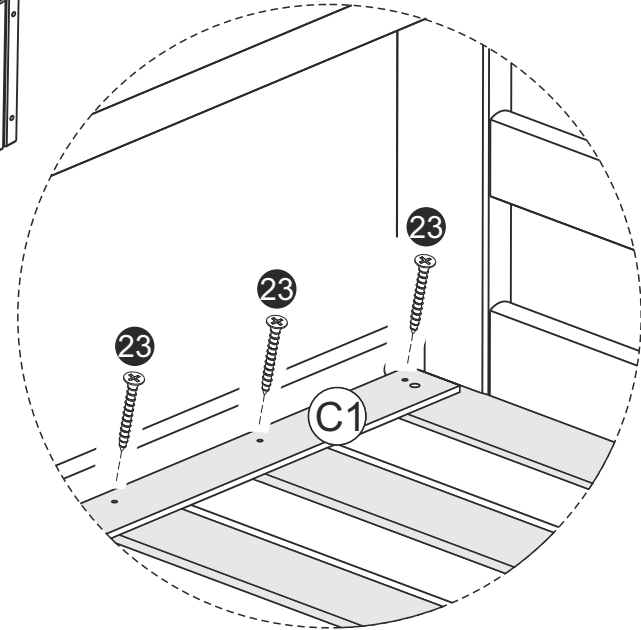
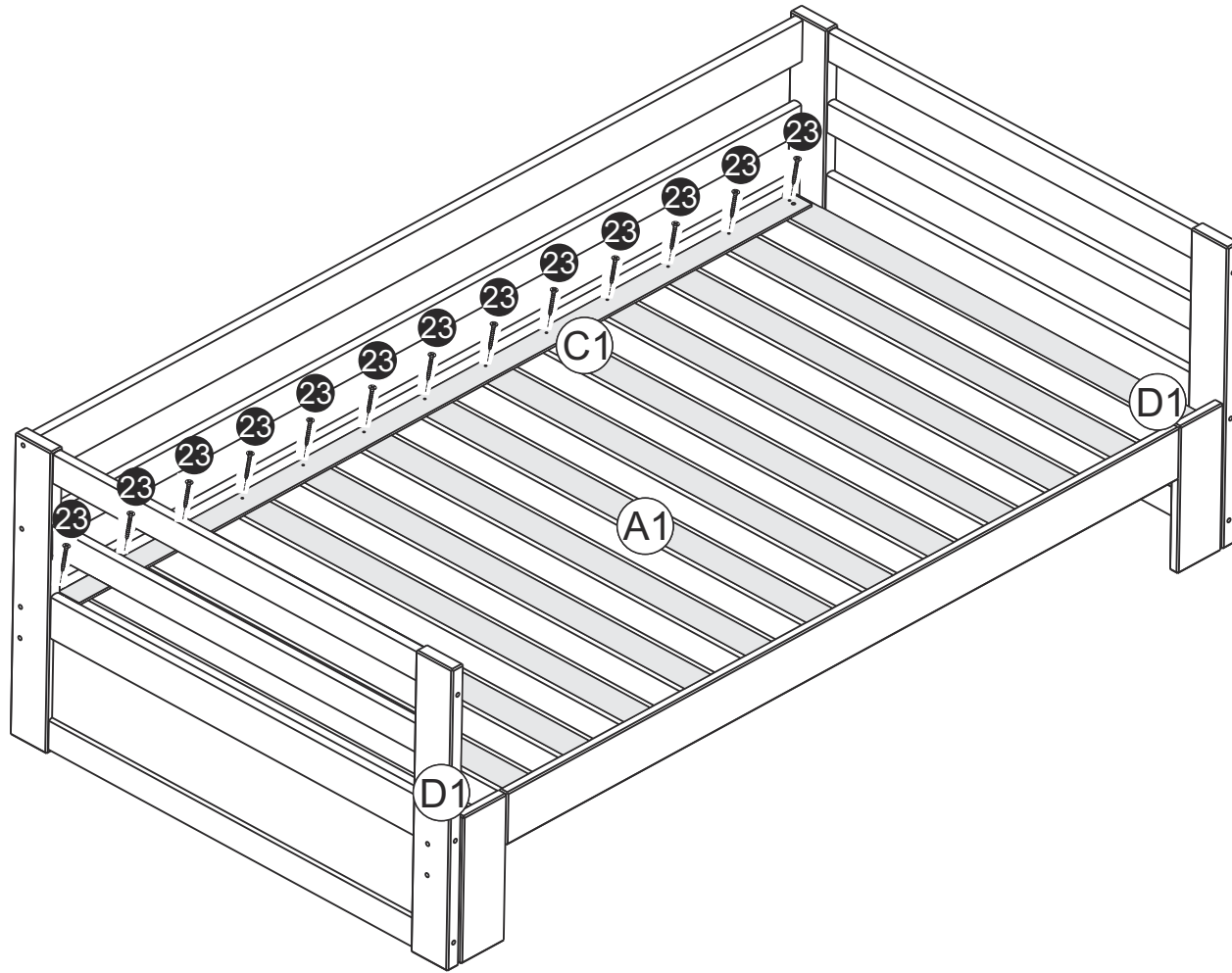

Step 12

Attach **11** x 3 to **B1** and **A1** with **9** at the locations indicated.

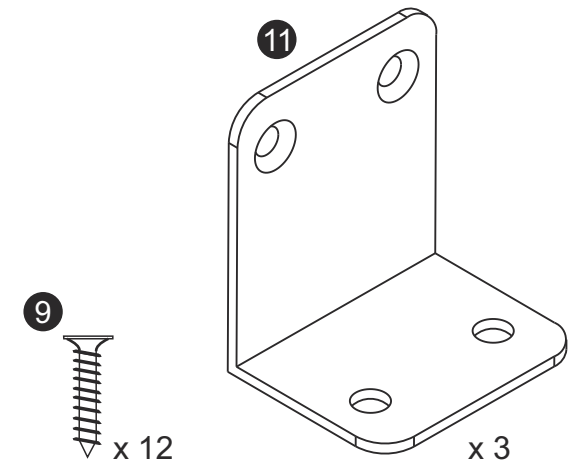
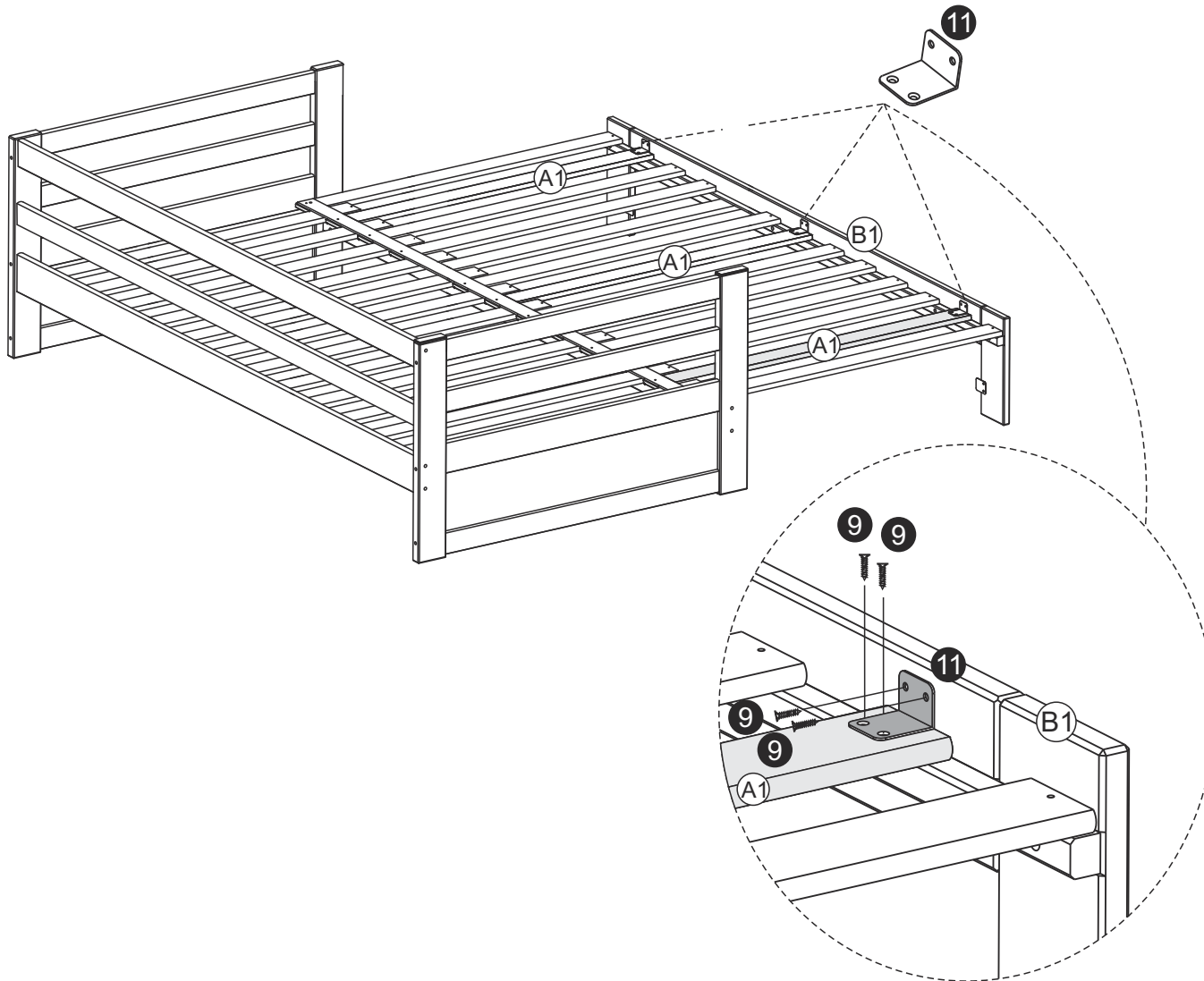

Step 13

| Screw 14 into G1.

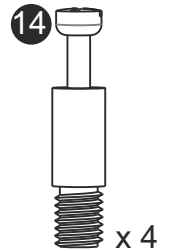
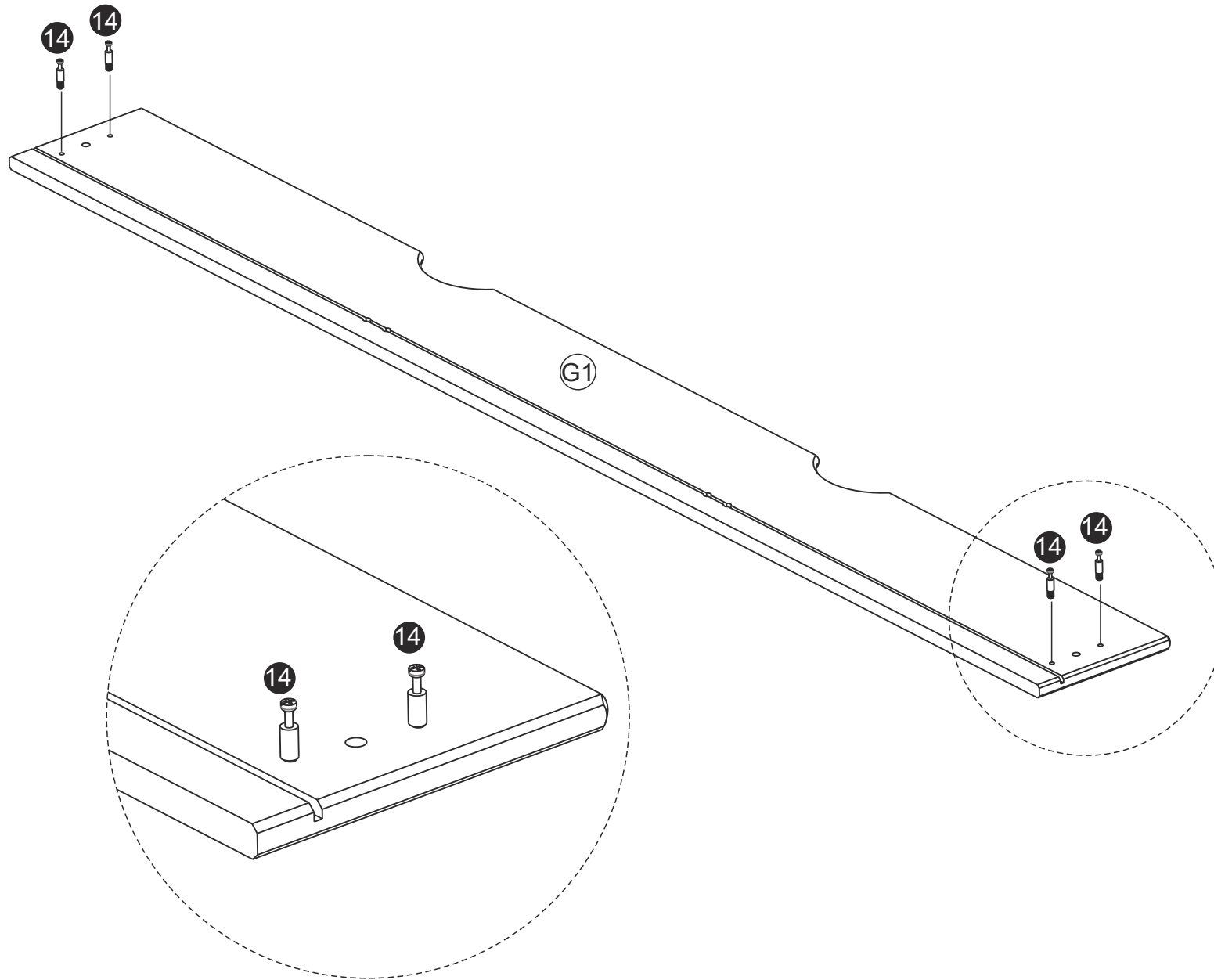

Step 14

Attach **J1 x 2** to **G1** with **18**.
Attach **E1** and **F1** to **G1** with **15** and **18** as illustrated.

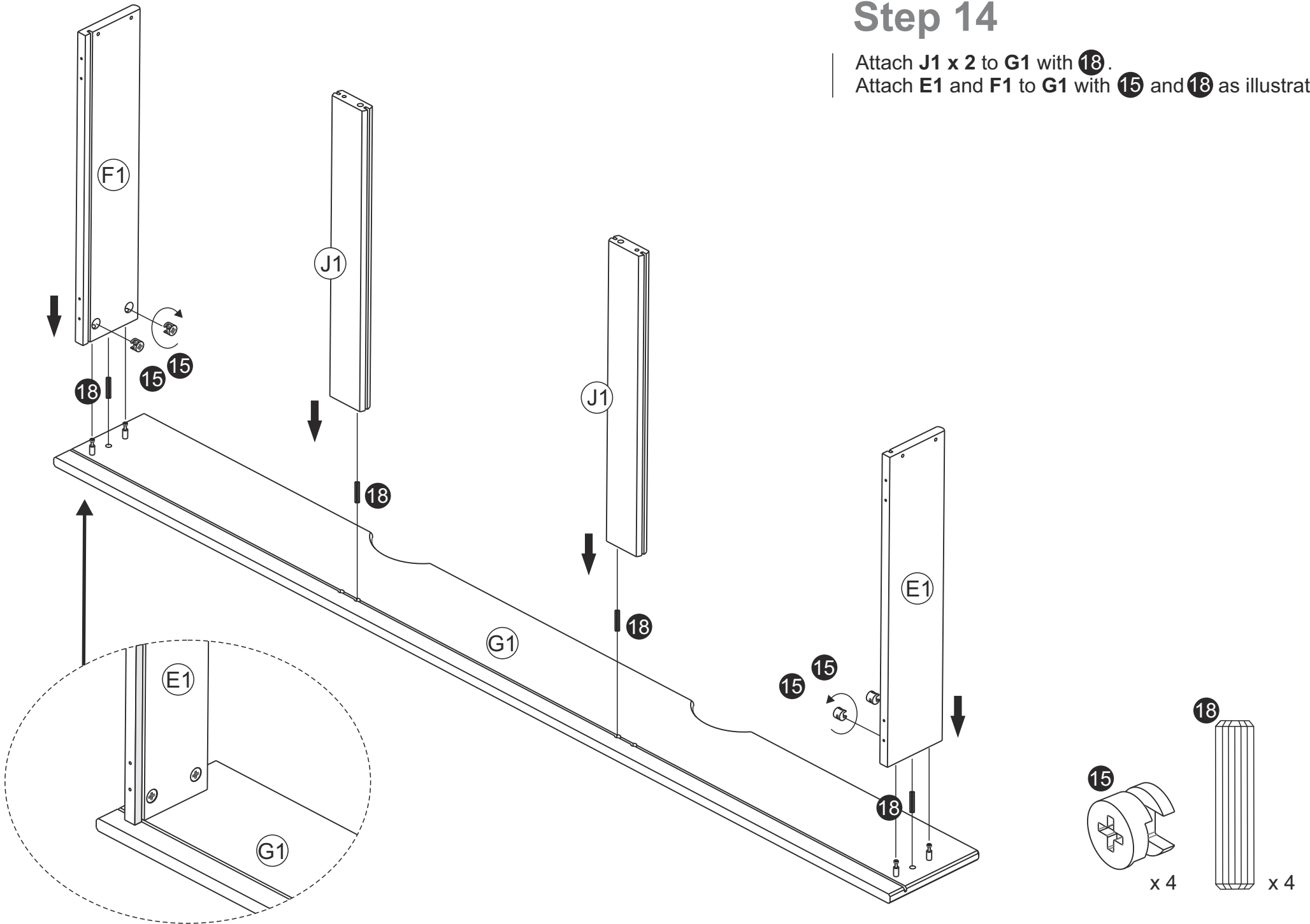

Step 15

Slide **K1 x 3** into the groove on **F1**, **J1 x 2** and **E1**.

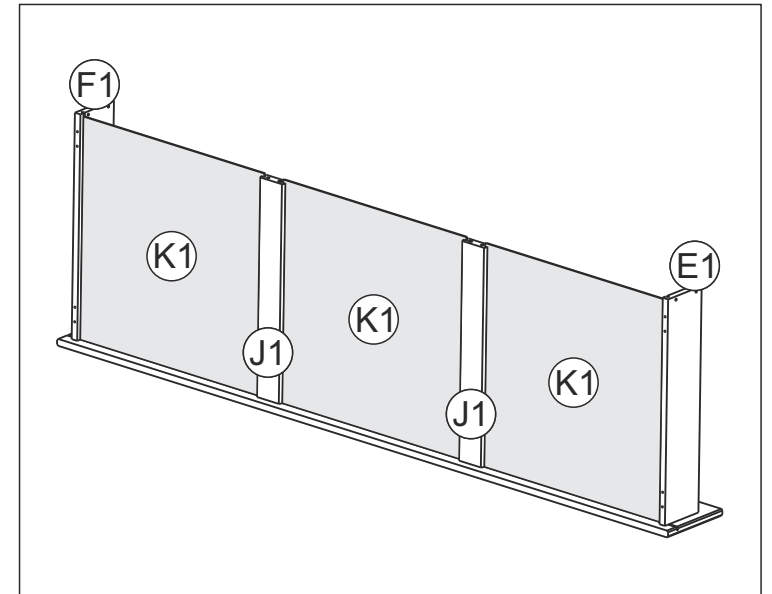
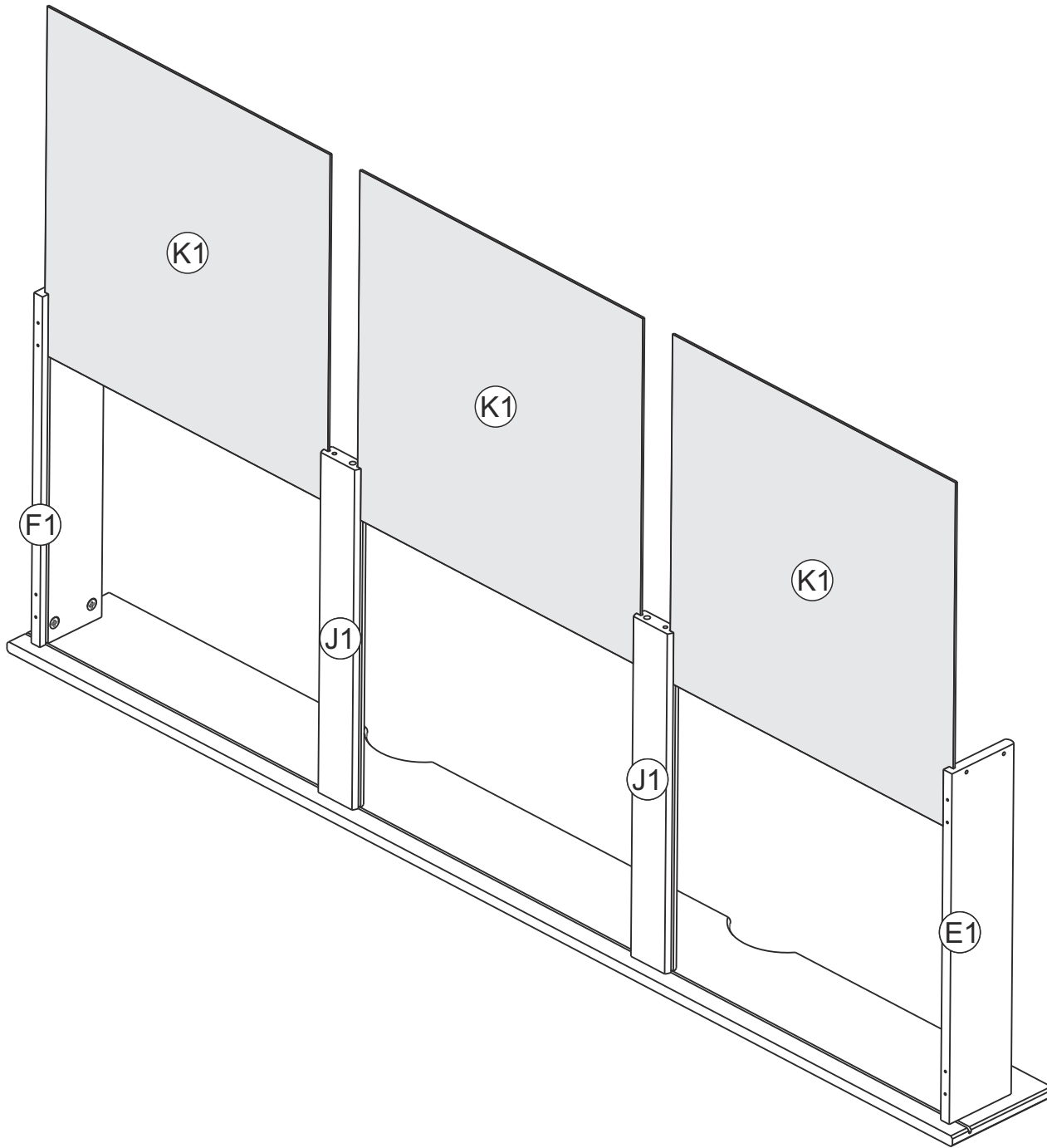

Step 16

Attach **H1** to **J1 x 2**, **F1** and **E1** with **7**, **16** and **18**.
Attach **G1** to **J1 x 2** with **16** as illustrated.

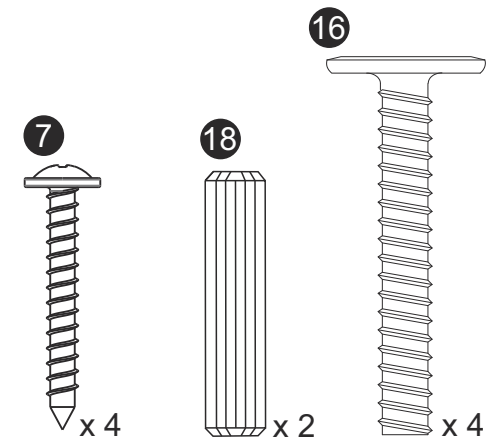
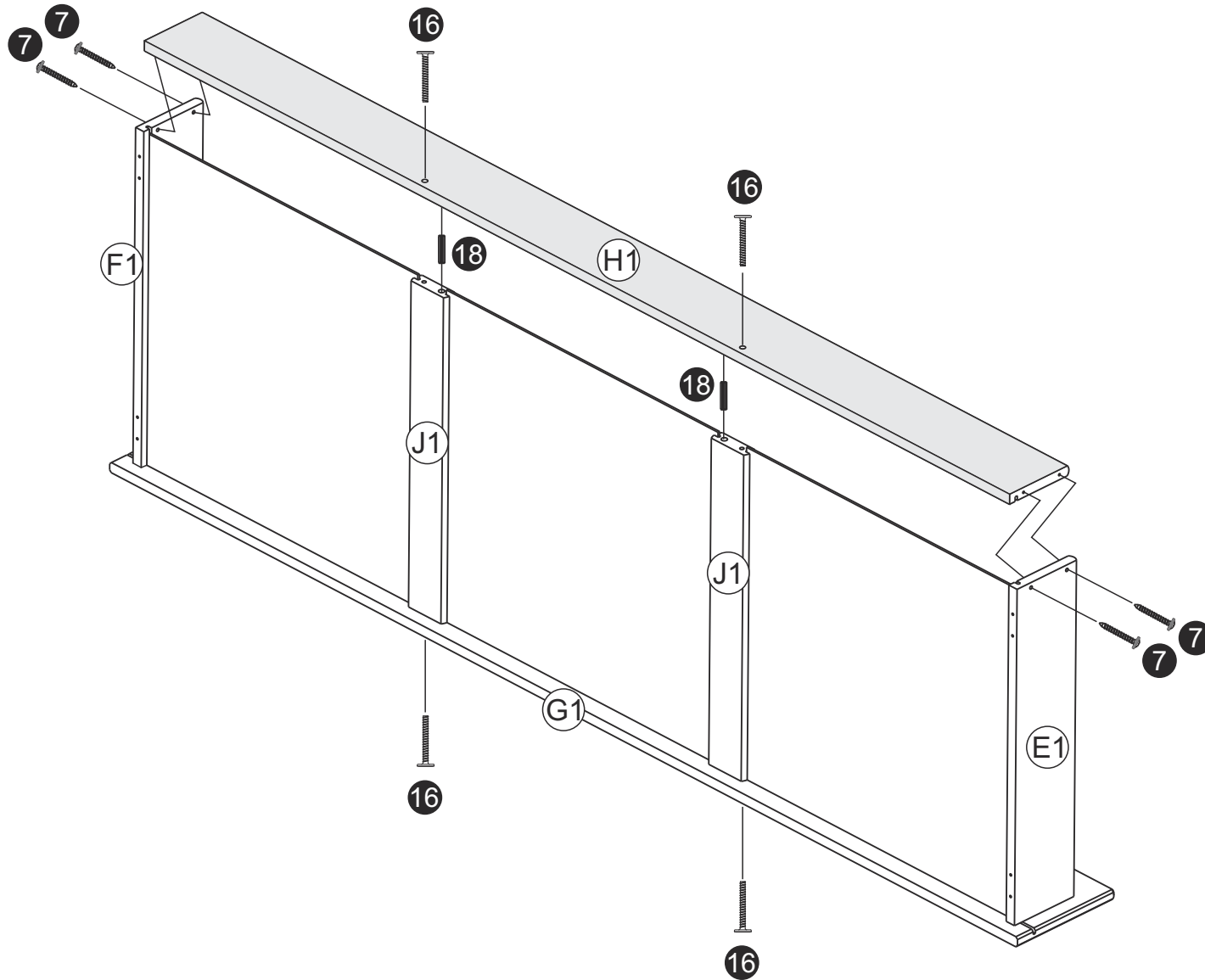

Step 17

| Attach **17** x 4 to **E1** and **F1** with **9**.

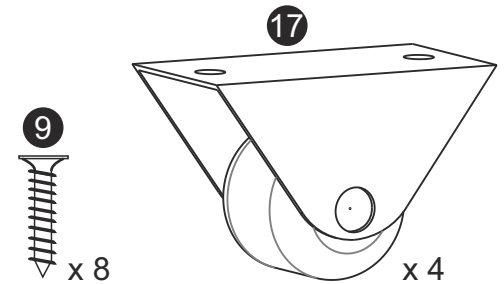
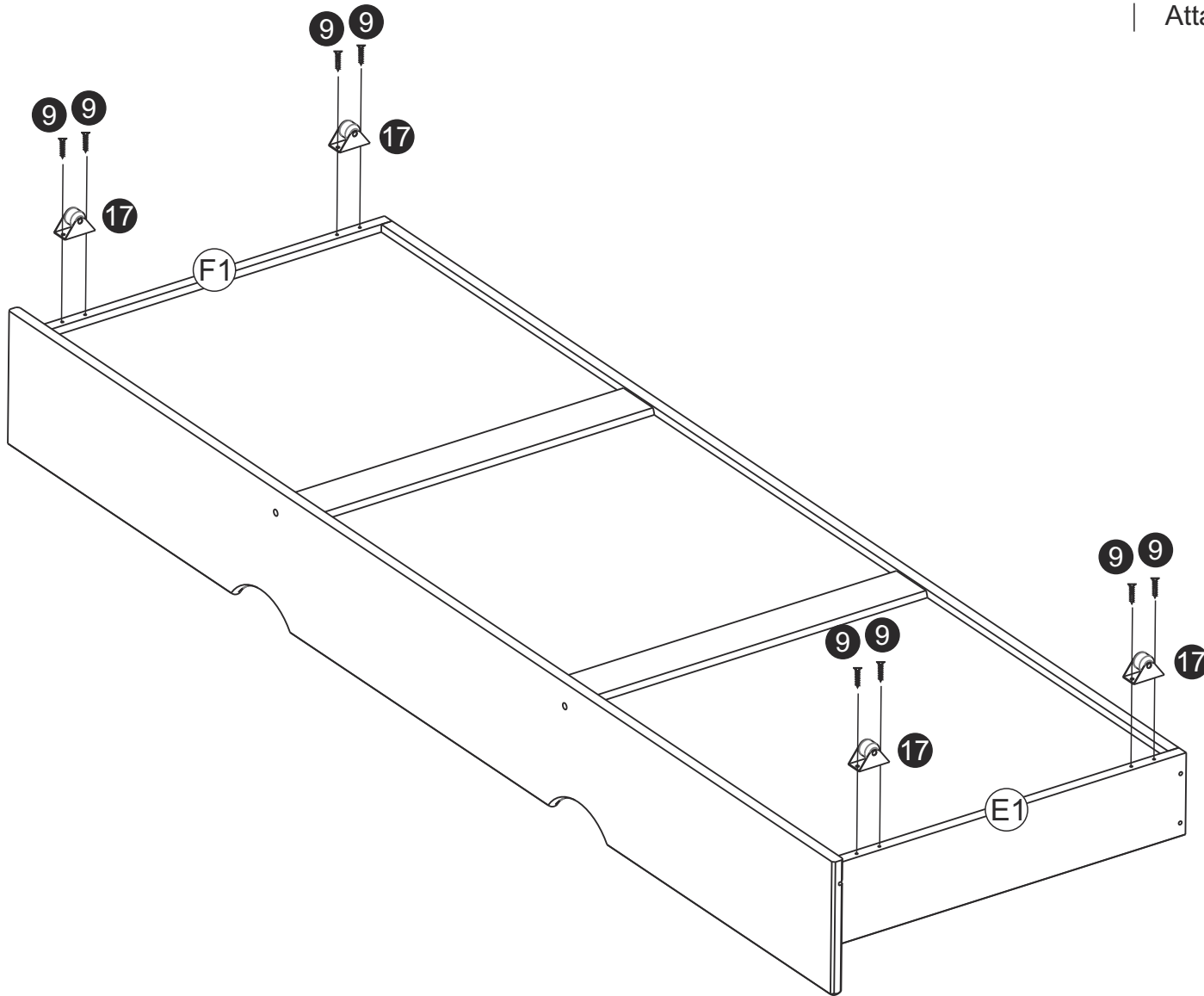

Step 18

Slide the drawer under the bed frame.

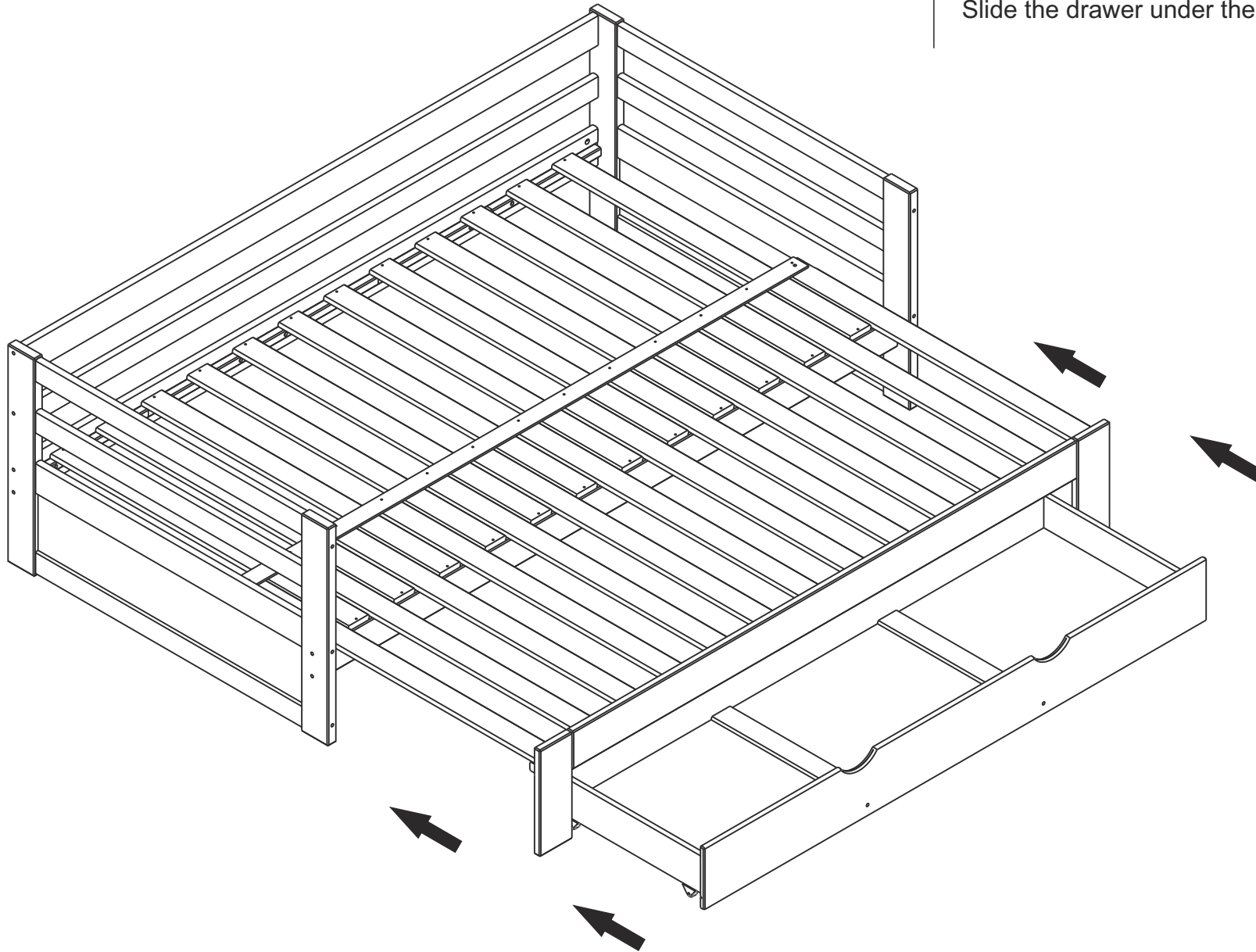

CAUTION: This unit is intended for use only with the products and/or maximum weights indicated. Use with other products and/or products heavier than the maximum weights indicated may result in instability or cause possible injury.

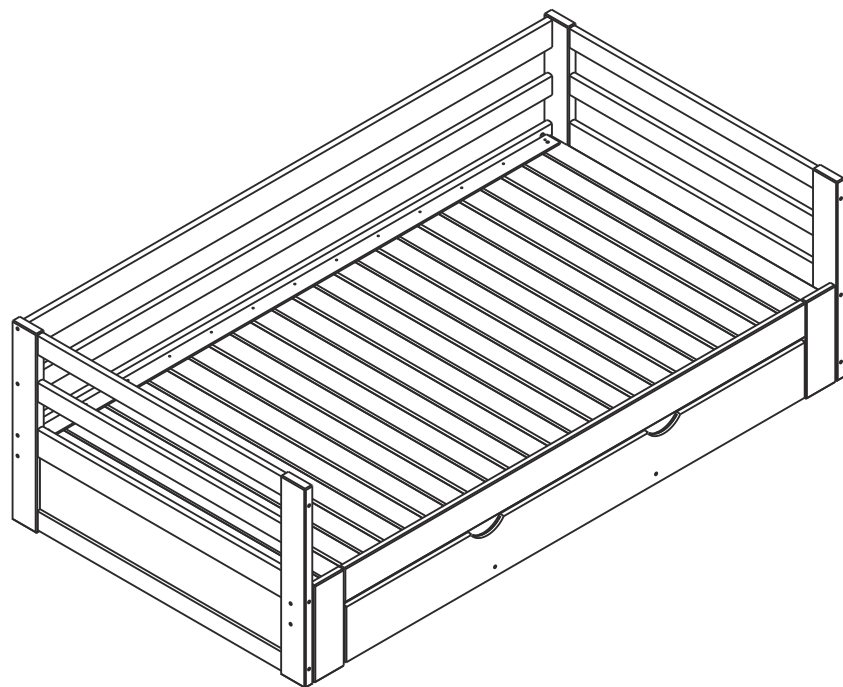

Weight Limit:

Lower bed (twin option): 225 lbs / 102 kg

Lower bed (king option): 450 lbs / 204 kg

Storage: 55 lbs / 25 kg

Helpful Hints

- Move your new furniture carefully, with two people lifting and carrying the unit to its new location.
- Your furniture can be disassembled and reassembled to move.
- Clean the product with a soft damp cloth. DO NOT use harsh chemicals or abrasive cleaners.
- Some parts have been preassembled for this item. They are illustrated on this page and available for replacement.
- Check bolts and nuts periodically and tighten if necessary.
- Do not use riser under this bed

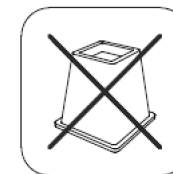

That's it ! You've finished assembling your **Daybad with Storage!**

Sofá cama Rhodes de madera de tamaño Twin a King con almacenamiento

4751159 (Blanco)



Preguntas, inquietudes, partes que faltan? **CONTACTE NUESTRO DEPARTAMENTO DE SERVICIO AL CLIENTE ANTES DE DEVOLVER EL PRODUCTO A LA TIENDA.**

Si le faltan piezas o las que se incluyen están dañadas, con mucho gusto le enviaremos sus piezas de reemplazo sin cargo extra.

Visite www.dhpfurniture.com/spa/replacement-parts, llame gratis al **1-800-267-1739** o chatea con nosotros al www.dhpfurniture.com

Fecha de compra

Numero de lote

ESTE INSTRUCTIVO CONTIENE INFORMACION **IMPORTANTE** DE SEGURIDAD. POR FAVOR LEA Y GUARDE PARA SU REFERENCIA FUTURA.

¡Gracias por tu compra DHP!

Información sobre la garantía

DHP garantiza que este producto está libre de defectos de material y mano de obra y se compromete a remediar cualquier defecto de este tipo. Esta garantía cubre 1 año a partir de la fecha de compra original. Esta garantía es válida solamente con presentación de una prueba de compra. Esto se limita a la reparación o reemplazo de componentes defectuosos del mueble y no se incluye ningún trabajo de ensamblaje.

Esta garantía no se aplica a ningún producto que haya sido mal ensamblado, sujeto a mal uso o abuso, o que haya sido alterado o reparado de cualquier manera. Cualquier uso, rotura o pérdida de color de la tela no están incluidos en esta garantía (donde corresponda). Esta garantía le da derechos legales específicas y usted puede también tener otros derechos que varían de estado a estado o de provincia a provincia.

Para obtener el servicio de garantía, debe presentar la factura original de su compra. Los componentes reparados o reemplazados están garantizados durante el periodo original de la garantía. Las partes defectuosas serán reparadas o reemplazadas sin cargo extra y sujetas a los términos y condiciones descritos anteriormente. Los términos y condiciones de la garantía limitada están sujetos a cambios sin previo aviso. Para conocer la política de garantía más reciente, visite www.dhpfurniture.com.

Precauciones

- Este producto está diseñado para uso doméstico y no para uso comercial.
- **ADVERTENCIA PARA NIÑOS PEQUEÑOS** - Este producto contiene componentes pequeños. Por favor asegúrese de que las piezas estén fuera del alcance de los niños.
- No utilice herramientas eléctricas para ensamblar su mueble. Este tipo de herramientas pueden rasgar o dañar las partes.

Lea antes de comenzar a ensamblar

- Llame a nuestro número gratuito si necesita asistencia.
- Trabaje en un área espaciosa y cerca de donde su producto será utilizado, preferiblemente sobre una alfombra o utilice el cartón del empaque para proteger su piso y su producto.
- **El número de personas recomendadas para el montaje de este producto es: 2** (sin embargo es recomendable contar con ayuda adicional).
- **Tiempo estimado de ensamble es 1 hora(s).**
- Asegúrese de que todas las partes están incluidas. La mayoría de las partes están etiquetadas o selladas en los bordes.
- Lea cada paso cuidadosamente. Es muy importante que cada paso de las instrucciones sea realizado en el orden correcto. Si estos pasos no se siguen en secuencia, pueden ocurrir dificultades durante el ensamblado.

¡Contáctenos!

Para solicitar ayuda con el ensamblaje, identificación de partes, información del producto o simplemente ordenar otras partes, diríjase a:

- Chatea con nosotros : www.dhpfurniture.com
- cs@dhpfurniture.com
- 1-800-267-1739
- DHP Servicios al Cliente
12345 Albert Hudon, Suite 100, Montreal, Quebec, Canada, H1G 3L1

Partes

Piezas de reemplazo, visite www.dhpfurniture.com/spa/replacement-parts

IMPORTANTE: La lista de números de piezas que aparece a continuación es exclusiva de su producto. Por favor, manténgalo a mano cuando solicite piezas de repuesto.

Todo se incluye en **01** caja(s) grande(s)!

Antes de deshacerse de las cajas de cartón, asegúrese de que estén vacías. También confirme que ha recibido todos los componentes necesarios para el ensamblaje al compararlos con la tabla de piezas indicadas en la sección en inglés.

Paquete de componentes

4751159 (Blanco)	<input type="checkbox"/> 247511590MK
------------------	--------------------------------------



Nota: Por favor apriete completamente los pernos durante el ensamblaje, apriételes en la última etapa del ensamblaje, a menos que este indicado específicamente en alguna etapa de las instrucciones.



Los tornillo(s), perno(s) que se utilizan en cada paso se muestran en tamaño real en la esquina inferior derecha de cada página.

NÚMERO DE PIEZA	
ETIQUETAS DE PIEZAS	4751159 (BLANCO)
A1	T1039040
B1	T4751159010MK
C1	T1039060
D1	T1039070
E1	T4751159020MK
F1	T4751159030MK
G1	T4751159040MK
H1	T4751159050MK
I	T4751159060MK
J1	T4751159070MK
K1	T1039140
O1	T4751159080MK
Q1	T4751159090MK
R1	T4751159100MK
S	T4751159110MK
S1	T4751159120MK
T1	T4751159130MK
U	T4751159140MK
U1	T4751159150MK
V	T4751159160MK
V1	T4751159170MK
X	T4751159180MK
Y	T4751159190MK
Z	T1039030



Cada pieza tiene un número de pieza único.
Consulte la parte correspondiente número de contacto del cliente servicio de repuestos.



Antes de desechar cualquier embalaje, por favor revise todo el contenido y asegúrese de haber recibido todas las partes enumeradas ¡arriba!

Instrucciones

Paso 1

Conecte **I**, **O1**, **S** y **U** a **R1** con ①⑨ con ④ .
Deslice **Y** en la ranura de **S** y **U**.
Conecte el otro extremo de **I**, **O1**, **S** y **U** a **T1** con ①⑨ y ④ .

Paso 2

Conecte **I**, **O1**, **S** y **U** a **Q1** con ①⑨ con ④ .
Deslice **Y** en la ranura de **S** y **U**.
Conecte el otro extremo de **I**, **O1**, **S** y **U** a **S1** con ①⑨ y ④ .

Paso 3

Adjunte **V**, **V1** y **U1** a **R1** y **Q1** con ①⑨, ③, ⑤, y ② como ilustrado.

Paso 4

Conecte **X** a **S1** y **T1** con ②, ③ y ①⑨ como se ilustra.

Paso 5

Conecte **Z x 2** a **V** y **X** con ⑧ en cada extremo de la cama con respetando la distancia entre la lama y el marco como se indica.

Paso 6

Adjunte la **Z** restante a **V** y **X** con ⑧ un espacio entre listones adyacentes determinados por ②① como se ilustra.

Paso 7

Adjunte ⑫ a **B1** en cada lado ⑬ como se ilustra.
Atención: la pieza ⑫ debe orientarse como se indica en cada lado.

Paso 8

Coloque la pieza **B1** entre el pie **T1** y **S1**.

Paso 9

Atención: Para un montaje preciso, asegúrese de que **B1** esté firmemente toque el marco de la cama durante el montaje.
El recorte en un extremo de **D1** debe colocarse en el extremo lado de **B1**.
Distribuya igualmente **D1** y **A1** y conéctelos a **B1** con ⑧ .

Paso 10

Conecte **C1** a **D1** en cada lado con ⑩, debe estar colocado encima de **D1**.

Paso 11

Conecte **C1** a **D1 x 2** y **A1 x 11** con ②③ .

Paso 12

Adjunte ⑪ x 3 a **B1** y **A1** en ⑨ las ubicaciones indicado.

Paso 13

Atornille ⑭ en **G1**.

Paso 14

Conecte **J1 x 2** a **G1** con ⑱ .
Conecte **E1** y **F1** a **G1** con ⑮ y ⑲ como se ilustra.

Paso 15

Deslice **K1 x 3** en la ranura de **F1**, **J1 x 2** y **E1**.

Paso 16

Conecte **H1** a **J1 x 2**, **F1** y **E1** con ⑦, ⑰ y ⑲ .
Conecte **G1** a **J1 x 2** con ⑰ como se ilustra

Paso 17

Conecte ⑰ x 4 a **E1** y **F1** con ⑨ .

Paso 18

Desliza el cajón debajo del marco de la cama.

Consejos útiles

- Mueva sus muebles nuevos con cuidado, se requiere de dos personas para levantar y trasladar su producto a su nueva ubicación.
- Sus muebles se pueden desmontar y volver a ensamblar en caso de mudanza.
- Limpie el producto con un paño suave. No utilice productos químicos o abrasivos de limpieza.
- Revise los tornillos y tuercas periódicamente y apriételos si es necesario.
- Algunas partes han sido pre-ensambladas en este producto. Se encuentran ilustradas en esta página y disponibles para reemplazo (sección en inglés).

PRECAUCIÓN

- Esta unidad está diseñada para ser utilizada únicamente con los productos y/o pesos máximos indicados. Su uso con otros productos y/o productos más pesados que los pesos máximos indicados puede provocar inestabilidad o causar lesiones.

PRECAUCIÓN

- Esta unidad está diseñada para ser utilizada únicamente con los productos y/o pesos máximos indicados. Su uso con otros productos y/o productos más pesados que los pesos máximos indicados puede provocar inestabilidad causar lesiones.

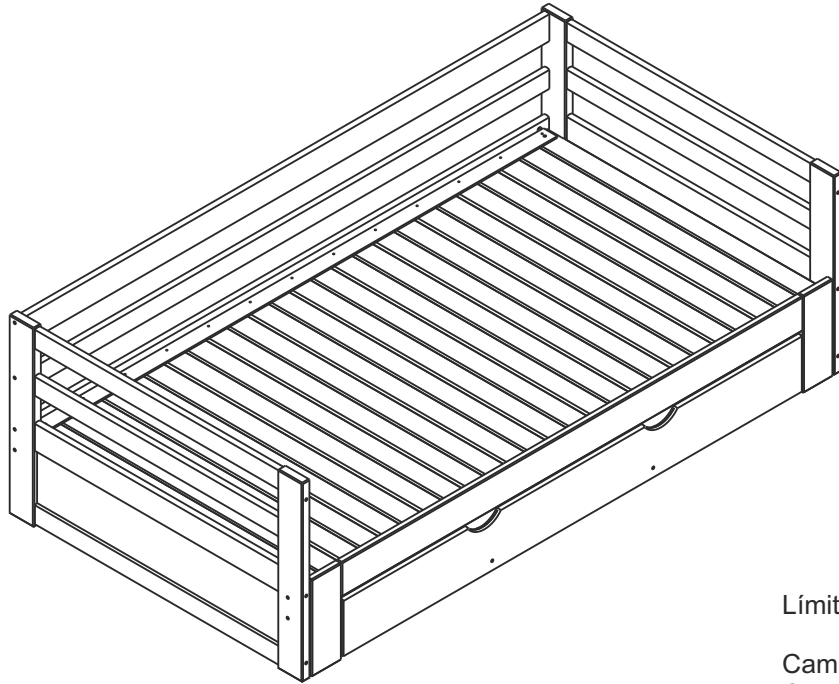

Límite de peso:

Cama inferior (opción doble): 225 lbs / 102 kg

Cama inferior (opción king): 450 lbs / 204 kg

Almacenamiento: 55 lbs / 25 kg

Eso es él!
has terminado montage Sofá Cama con Almacenamiento

Consejos utiles

- Mueva sus muebles nuevos con cuidado, se requiere de dos personas para levantar y trasladar su producto a su nueva ubicación.
- Sus muebles se pueden desmontar y volver a ensamblar en caso de mudanza.
- Limpie el producto con un paño suave. NO utilice productos químicos o abrasivos de limpieza.
- Algunas partes han sido pre-ensambladas en este producto. Se encuentran ilustradas en esta página y disponibles para reemplazo (sección en inglés).
- Revise los tornillos y tuercas periódicamente y apriételes si es necesario.
- No utilice elevador debajo de esta cama.

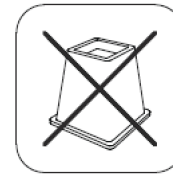

Lit de repos en bois simple à très grand lit Rhodes avec rangement

4751159 (Blanc)

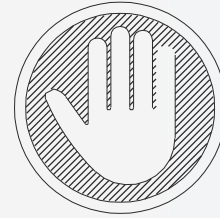

Des questions, des préoccupations ou des pièces manquantes? CONTACTEZ NOTRE SERVICE À LA CLIENTÈLE AVANT DE RETOURNER LE PRODUIT AU DÉTAILLANT.

Si des pièces sont manquantes ou endommagées, nous expédierons volontiers vos pièces de rechange gratuitement.

Visitez www.dhpfurniture.com/eng/replacement-parts, appelez sans frais au **1-800-267-1739** ou clavardez avec nous au www.dhpfurniture.com.

Date d'achat

Numéro de lot

CE FEUILLET CONTIENT DES INFORMATIONS DE SÉCURITÉ **IMPORTANTES** S'IL VOUS PLAÎT LIRE ET CONSERVER POUR RÉFÉRENCE ULTÉRIEURE.

Merci d'avoir acheté un produit DHP!

Informations sur la garantie

DHP garantit que ce produit est exempt de tout vice de matériaux et de fabrication et s'engage à remédier à un tel défaut. Cette garantie est valable un an à compter de la date d'achat initiale. Elle se limite uniquement à la réparation ou au remplacement des pièces défectueuses. La main-d'oeuvre nécessaire à l'assemblage n'est pas incluse.

Cette garantie ne s'applique pas aux produits qui ont été mal assemblés, qui ont été soumis à une utilisation abusive ou qui ont subi des modifications ou des réparations. La garantie ne couvre pas l'usure, les déchirures ou la décoloration du tissu (le cas échéant). La responsabilité pour les dommages indirects est exclue quand l'exclusion est autorisée par la loi. Cette garantie vous confère des droits spécifiques légaux. Il se peut que vous bénéficiiez de droits additionnels car ceux-ci peuvent varier selon l'État ou la province.

Pour bénéficier du service de garantie, l'acheteur doit présenter la facture originale. Les composants réparés ou remplacés sont garantis jusqu'à la fin de la période de la garantie initiale uniquement. Les composants défectueux seront réparés ou remplacés sans frais, sous réserve des conditions décrites ci-dessus. Les termes et conditions de la garantie limitée sont susceptibles d'être modifiés sans préavis. Pour connaître la dernière politique de garantie, veuillez consulter le site www.dhpfurniture.com.

Précautions

- Ce produit est conçu pour un usage domestique et n'est pas destiné à des fins commerciales.
- **AVERTISSEMENT CONCERNANT LES JEUNES ENFANTS:** Ce produit contient des petits composants. S'il vous plaît assurez-vous qu'ils soient gardés loin d'eux.
- Ne pas utiliser d'outils électriques pour assembler votre mobilier. Ce type d'outils risque d'endommager les pièces.

Avant de commencer l'assemblage

- Si vous avez besoin d'aide, appelez notre service à la clientèle sans frais.
- Travaillez dans un endroit spacieux et près du lieu où l'unité sera utilisée, préférablement sur un tapis, ou sur un morceau de l'emballage, afin de protéger le plancher et le produit.
- **Nombre de personnes recommandées pour l'assemblage : 2** (cependant il est toujours préférable d'être assisté par une personne supplémentaire).
- **Temps estimé d'assemblage : 1 heure(s).**
- Assurez-vous d'avoir bien reçu toutes les pièces. La plupart de celles-ci sont étiquetées ou estampées sur leur côté non fini.
- Lire attentivement chaque étape avant de débiter. Il est très important que chaque étape de montage soit exécutée dans le bon ordre, sinon vous risquez d'éprouver de la difficulté à assembler votre meuble.

Contactez-nous!

Besoin d'aide pour assembler, identifier des pièces, vous informer sur le produit, ou pour commander des pièces? Contactez-nous :

- Clavardez avec nous: www.dhpfurniture.com
- cs@dhpfurniture.com
- 1-800-267-1739
- DHP Service à la Clientèle
12345 Albert Hudon, Suite 100, Montréal, Québec, Canada, H1G3L1

Pièces

Pour des pièces de rechange, visitez [www.dhpfurniture.com/fre/replacement -parts](http://www.dhpfurniture.com/fre/replacement-parts)

IMPORTANT: La liste des références ci-dessous est propre à votre produit.
Veuillez l'avoir sous la main lorsque vous appelez pour des pièces de rechange.

Tout dans 1 grande(s) boîte(s)!

Avant de jeter les boîtes en carton, assurez-vous qu'elles soient vides.
Vérifiez que vous avez reçu tous les composants nécessaires à l'assemblage en les comparant avec le tableau des pièces (illustrations disponibles dans la section en anglais).

Quincaillerie

4751159 (Blanc)	<input type="checkbox"/> 247511590MK
-----------------	--------------------------------------

Remarque: Sauf indication contraire dans les instructions, ne pas resserrer complètement les vis et les boulons, jusqu'à ce que l'assemblage soit terminé.

Les vis et boulons utilisés durant chaque étape sont illustrés en taille réelle au coin inférieur droit de la page.

LES NUMÉROS DE PIÈCE	
ÉTIQUETTES DE PIÈCES	4751159 (BLANC)
A1	T1039040
B1	T4751159010MK
C1	T1039060
D1	T1039070
E1	T4751159020MK
F1	T4751159030MK
G1	T4751159040MK
H1	T4751159050MK
I	T4751159060MK
J1	T4751159070MK
K1	T1039140
O1	T4751159080MK
Q1	T4751159090MK
R1	T4751159100MK
S	T4751159110MK
S1	T4751159120MK
T1	T4751159130MK
U	T4751159140MK
U1	T4751159150MK
V	T4751159160MK
V1	T4751159170MK
X	T4751159180MK
Y	T4751159190MK
Z	T1039030

 Chaque pièce a un numéro de pièce unique.

Veillez référer la pièce appropriée numéro pour contacter le client service pour pièces de rechange.



Avant de jeter tout emballage, veuillez vérifier tout le contenu et assurez-vous que vous avez reçu toutes les pièces énumérées ci-dessus!

Instructions

Étape 1

Attachez **I**, **O1**, **S** et **U** à **R1** avec 19 et 4.
Faites glisser **Y** dans la rainure sur **S** et **U**.
Attachez l'autre extrémité de **I**, **O1**, **S** et **U** à **T1** avec 19 et 4.

Étape 2

Attachez **I**, **O1**, **S** et **U** à **Q1** avec 19 et 4.
Faites glisser **Y** dans la rainure sur **S** et **U**.
Attachez l'autre extrémité de **I**, **O1**, **S** et **U** à **S1** avec 19 et 4.

Étape 3

Adjoind **V**, **V1** et **U1** à **R1** et **Q1** avec 19, 3, 5, et 2 comme illustré.

Étape 4

Attachez **X** à **S1** et **T1** avec 2, 3 et 19 comme illustré.

Étape 5

Fixez **Z x 2** à **V** et **X** avec 8 à chaque extrémité du lit avec en respectant l'espacement entre la latte et le cadre comme indiqué.

Étape 6

Attachez le **Z** restant à **V** et **X** avec 8 un espacement entre les lattes adjacentes déterminées par 21 comme illustré.

Étape 7

Fixez 12 à **B1** de chaque côté 13 comme illustré.
Remarque: la pièce 12 doit être orientée comme indiqué sur chaque côté.

Étape 8

Positionner la pièce **B1** entre les pieds **T1** et **S1**.

Étape 9

Remarque: Pour un assemblage précis, veuillez vous assurer que **B1** est fermement fixé contre le cadre du lit pendant le montage.
Le la découpe à une extrémité de **D1** doit être positionnée à l'extrême côté de **B1**.
Distribuez également **D1** et **A1** et attachez les à **B1** avec 8.

Étape 10

Attachez **C1** à **D1** de chaque côté avec 10, **C1** doit être placé au-dessus de **D1**.

Étape 11

Attachez **C1** à **D1 x 2** et **A1 x 11** avec 23.

Étape 12

Attachez 11 x 3 à **B1** et **A1** aux 9 emplacements indiqué.

Étape 13

Visser 14 dans **G1**.

Étape 14

Attachez **J1 x 2** à **G1** avec 18.
Fixez **E1** et **F1** à **G1** avec 15 et 18 comme illustré

Étape 15

Faites glisser **K1 x 3** dans la rainure sur **F1**, **J1 x 2** et **E1**.

Étape 16

Attachez **H1** à **J1 x 2**, **F1** et **E1** avec 7, 16 et 18.
Fixez **G1** à **J1 x 2** sur 16 comme illustré.

Étape 17

Attachez 17 x 4 à **E1** et **F1** avec 9.

Étape 18

Faites glisser le tiroir sous le cadre de lit.

Conseils utiles

- Déplacez votre nouveau mobilier avec soin, nous recommandons deux personnes pour soulever et transporter le mobilier vers son nouvel emplacement.
- Votre mobilier peut être démonté et réassemblé pour faciliter les déménagements.
- Pour le nettoyage, utilisez un linge doux et/ou humide. N'UTILISEZ PAS de produits abrasifs ou chimiques.
- Certaines pièces de ce produit ont été pré-assemblées. Elles sont illustrées sur cette page (section en anglais) et elles sont disponibles pour un remplacement.
- Vérifiez les vis et écrous périodiquement et resserez-les si nécessaire.

AVERTISSEMENT

- Cette unité est destinée à être utilisée uniquement avec les produits et/ou les poids maximum indiqués. L'utilisation avec d'autres produits et/ou des produits plus lourds que les poids maximum indiqués peut entraîner une instabilité ou provoquer des blessures.

AVERTIR

- Cet appareil est conçu pour être utilisé uniquement avec les produits et/ou les poids maximum indiqués. Son utilisation avec d'autres les produits et/ou les produits plus lourds que les poids maximum indiqués peuvent provoquer une instabilité et provoquer des blessures.

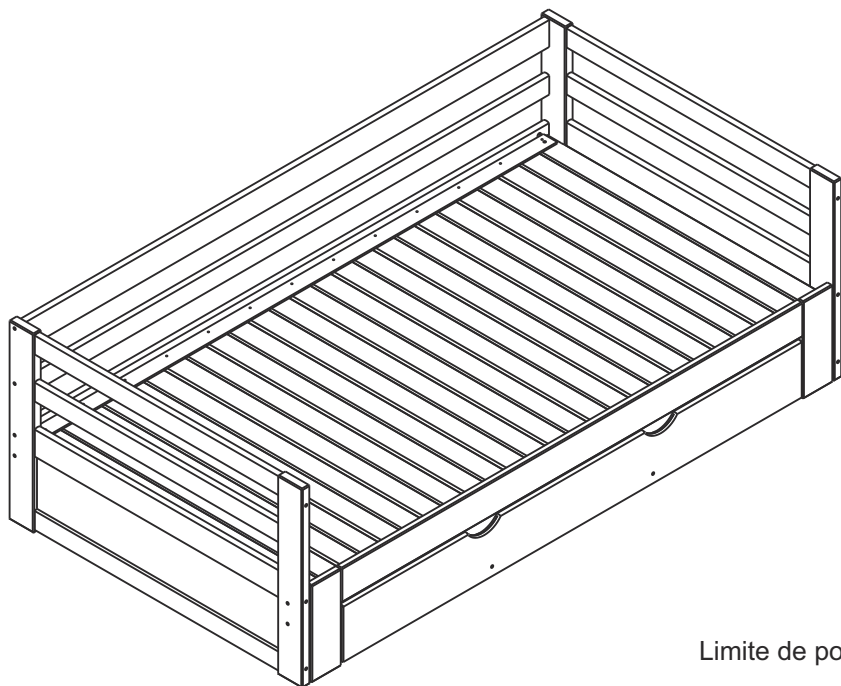

Limite de poids:

Lit inférieur (option simple): 225 lbs / 102kg

Lit inférieur (option king): 450 lbs / 204 kg

Tiroir: 55 lbs / 25 kg

C'est le!
Tu as fini de monter ta Lit de repos avec Rangement!

Conseils utiles

- Déplacez vos nouveaux meubles avec précaution, deux personnes sont nécessaires pour soulever et déplacer votre produit vers son nouvel emplacement.
- Vos meubles peuvent être démontés et remontés en cas de déménagement
- Nettoyez le produit avec un chiffon doux. N'utilisez pas de produits de nettoyage chimiques ou abrasifs.
- Certaines pièces ont été pré-assemblées dans ce produit. Sont illustrés sur cette page et disponibles pour remplacement.
- Vérifiez périodiquement les boulons et le écrou et serrez-le si nécessaire.
- N'utilisez pas d'ascenseur sous ce lit.

